

Dell™ Color Laser Printer 1320c brugervejledning

[Dell™ Color Laser Printer 1320c brugervejledning](#)

[Forklaring af din printer-software](#)

[Hvordan man finder information](#)

[Udskrivning](#)

[Om din printer](#)

[Klargøring til delt udskrivning](#)

[Installation af tonerpatroner og PHD-enhed \(printhead-enhed\)](#)

[Afhjælpning af papirstop](#)

[Tilslutning af din printer](#)

[Fejlfindingsoversigt](#)

[Dell Printer Configuration Web Tool](#)

[Installation af printerdrivere](#)

[Udskrivningsmedia-retningslinjer](#)

[Vedligeholdelse af din printer](#)

[Ilægning af udskrivningsmedia](#)

[Printer-specifikationer](#)

[Operatørpanel](#)

[Information om sikkerhed og regler](#)

[Printerindstillinger](#)

[Tillæg](#)

[Forklaring af Værktøjskassens menuer](#)

Bemærk, OBS og Forsigtig



BEMÆRK: BEMÆRK angiver vigtig information, som hjælper dig med at gøre bedre brug af din printer.



OBS: OBS angiver enten potentiel skade på hardwaren eller tab af data og informerer dig om, hvordan problemet undgås.



FORSIGTIG: FORSIGTIG angiver potentiel materialeskade, personskade eller død.

Informationen i dette dokument kan ændres uden varsel.

© 2008 Dell Inc. Alle rettigheder forbeholdes.

Alle former for gengivelse uden skriftlig tilladelse fra Dell Inc. er strengt forbudt.

Dell, DELL logoet, *Dell Precision, Dimension, Inspiron, Latitude, OptiPlex, PowerConnect, PowerEdge, PowerVault* og *XPS* er varemærker tilhørende Dell Inc.; *Microsoft, Windows, Windows Server* og *Windows Vista* er enten varemærker eller registrerede varemærker tilhørende Microsoft Corporation i USA og/eller andre lande; *ENERGY STAR* er et registreret varemærke tilhørende U.S. Environmental Protection Agency. Som en partner i *ENERGY STAR*, har Dell Inc. bestemt, at dette produkt lever op til *ENERGY STAR*'s retningslinjer for energieffektivitet; *Adobe* og *Photoshop* er registrerede varemærker eller varemærker tilhørende *Adobe Systems Incorporated* i USA og/eller andre lande.

Andre varemærker og firmanavne kan være anvendt i dette dokument til at referere til de firmaer, som har mærkerne og navnene på deres produkter. Dell Inc. fraskriver sig enhver ejendomsinteresse i andre varemærker og firmanavne end dets egne.

UNITED STATES GOVERNMENT BEGRÆNSEDE RETTIGHEDER

Denne software og dokumentation leveres med BEGRÆNSEDE RETTIGHEDER. Brug, duplikation eller offentliggørelse af regeringen er underkastet begrænsninger som nedfældet i punkt (c)(1)(ii) i Rights in Technical Data and Computer Software (Rettigheder i teknisk data og computersoftware) bestemmelsen i DFARS 252.227-7013 og er anvendelig i FRA-bestemmelserne: Dell Inc., One Dell Way, Round Rock, Texas, 78682, USA.

Dette udstyr er blevet afprøvet og fundet i overensstemmelse med grænserne for et klasse B-digitalt apparat, i henhold til del 15 i FCC-reglerne.

November 2008 Rev. A00

[Tilbage til Indholdsfortegnelse Side](#)

Dell™ Color Laser Printer 1320c brugervejledning

Klik på linkene til venstre for information om egenskaberne, alternativerne og anvendelsen af din printer. Se "[Hvordan man finder information](#)" angående information om anden dokumentation, som følger med din printer.

Set forfra

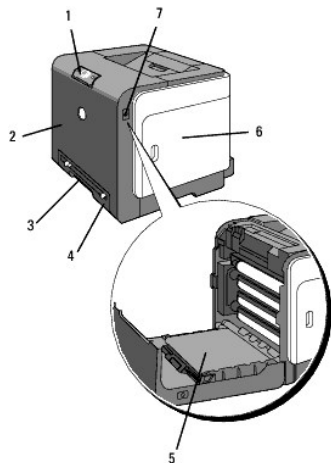

1	Betjeningspanel	5	Rem-enhed
2	Frontdæksel BEMÆRK: Du kan åbne det udvendige frontdæksel ved at trykke på knappen (højre side).	6	Sidedæksel (tonerpatroner inde bagved)
3	Enkeltarkilægger	7	Knap (højre side)
4	Bakke 1		

Set bagfra

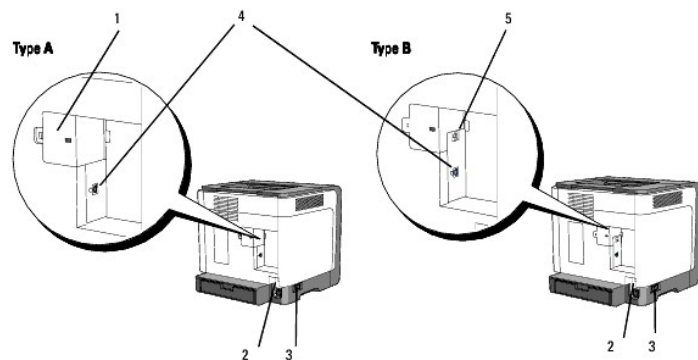

BEMÆRK: Hvis din printer er type B som vist på illustrationen, kan du bruge dit netværk som standard.

1	Netværksdæksel	3	Afbryder
---	----------------	---	----------

2	Nulstillingsknap	4	USB port
5	Ethernet-port		

Bestilling af udskiftningstonerpatroner eller tilbehør fra Dell:

1. Dobbeltklik på ikonet på dit skrivebord.



2. Besøg Dell printertilbehør webstedet på www.dell.com/supplies eller bestil Dell printertilbehør pr. telefon.

Få den bedste service ved at have din Dell servicetag klar.





Se "[Ekspres servicekode og servicetag nummer](#)" angående hjælp til at finde dit servicetagnummer.

[Tilbage til Indholdsfortegnelse Side](#)

Hvordan man finder information

 **BEMÆRK:** Det følgende er alternativer, som du behøver at købe separat.

- n USB-kabel
- n Ethernet-kabel

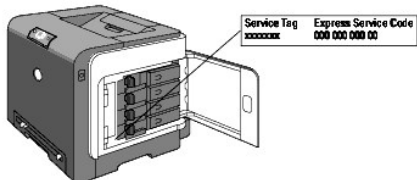
Hvad søger du efter?	Find det her
Drivere til min printer Min <i>Brugervejledning</i>	<p><i>Drivere og hjælpeprogrammer</i> CD</p>  <p><i>Drivere og hjælpeprogrammer</i> CD'en indeholder dokumentation og drivere til din printer. Du kan anvende CD'en til at afinstallere/geninstallere drivere eller åbne din dokumentation.</p> <p>Readme-filer kan være inkluderet på din CD for at give dig sidste øjeblikks-opdateringer om tekniske ændringer af din printer eller avanceret teknisk referencemateriale for erfarne brugere eller teknikere.</p>
Sikkerhedsinformation Hvordan printeren anvendes Garanti-information	<p><i>Bruksanvisning</i></p>  <p> BEMÆRK: Bruksanvisningen er muligvis ikke tilgængelig i dit land eller din region.</p>
Sikkerhedsinformation Garanti-information	<p><i>Produktinformationsvejledning</i></p>  <p>FORSIGTIG: Læs og følg alle sikkerhedsinstruktionerne i din Produktinformationsvejledning inden du klargør og anvender din printer.</p>
Hvordan printeren gøres klar til brug	<p><i>Klargøringsdiagram</i></p> 
Fejlfinding	<p>Fejlfindingsoversigt</p>
Ekspres servicekode og servicetag nummer	 <p>Ekspres servicekoden og servicetagnumrene er placeret inde bag sidedøren på din printer.</p>

Sidste nye drivere til min printer
Svar på spørgsmål om teknisk
service og understøttelse
Dokumentation for min printer

Se Dell understøttelses-Webstedet på support.dell.com

Dell understøttelses-Webstedet support.dell.com indeholder adskillige online-værktøjer, inklusive:

- Løsninger - Råd og vink om fejlfinding, artikler af teknikere og online-kurser
- Opgraderinger - Opgraderingsinformation for komponenter, som f.eks. printerdriver.
- Kundeservice - Kontakt-information, information om bestillingsstatus, garanti og reparationer
- Nedhentninger - Drivere
- Reference - Printerdokumentation og produktspecifikationer

Du kan få tilgang til Dell understøttelse-Webstedet på support.dell.com. Vælg din region på understøttelsessiden, og skriv de ønskede detaljer for at åbne hjælpeværktøjer og information.

[Tilbage til Indholdsfortegnelse Side](#)

[Tilbage til Indholdsfortegnelse Side](#)

Om din printer

- [Operatørpanel](#)
- [Beskyttelse af din printer](#)

De følgende illustrationer viser standard Dell™ Color Laser Printer 1320c.

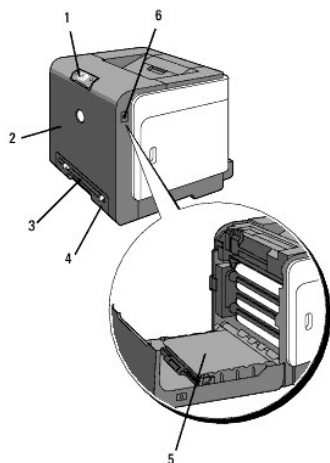

1	Betjeningspanel	4	Bakke 1
2	Frontdæksel	5	Rem-enhed
3	Enkeltarkilægger	6	Knap (højre side)

Sørg for at der er plads nok til at åbne printerbakken, dækslerne og alternativ. Det er også vigtigt at sørge for plads omkring printeren, så ordentlig ventilation sikres.

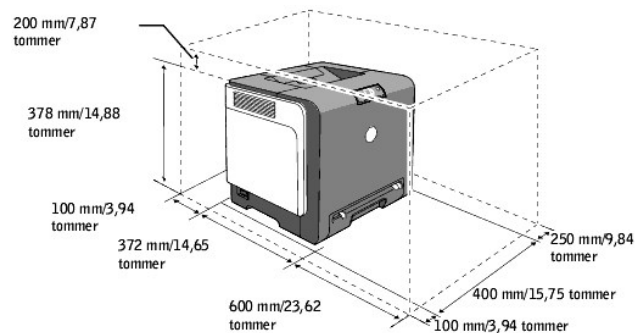

Operatørpanel



Se "[Operatorpanel](#)" angående oplysninger om betjeningspanelet.

Beskyttelse af din printer

Du kan anvende den ekstra Kensington-lås til at beskytte din printer imod tyveri.

Monter Kensington-låsen på sikkerhedsåbningen på din printer.

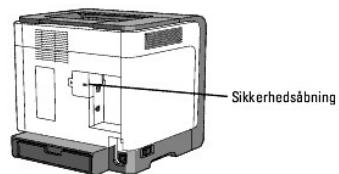

Se i betjeningsinstruktionerne der følger med Kensington-låsen for yderligere detaljer.

[Tilbage til Indholdsfortegnelse Side](#)

Installation af tonerpatroner og PHD-enhed (printhead-enhed)

- [Installation af tonerpatroner](#)

- [Installation af PHD-enheden \(printhead-enhed\)](#)

⚠ FORSIGTIG: Inden du udfører nogen af de følgende procedurer, bør du læse og følge sikkerhedsforskrifterne i din *Produktinformationsvejledning*.

➡ **OBS:** For at beskytte tonerpatronernes tromler imod skarpt lys, skal du lukke frontdækslet inden for tre minutter. Hvis frontdækslet forbliver åbent i mere end tre minutter, kan udskriftskvaliteten muligvis forringes.

➡ **OBS:** Sørg for at der ikke er noget, der berører eller ridser overfladen (sort-farvet film) på rem-enheden. Ridser, snavs eller olie fra dine hænder på rem-enhedens film kan påvirke udskrivningskvaliteten.

Installation af tonerpatroner

1. Åbn sidedækslet op.

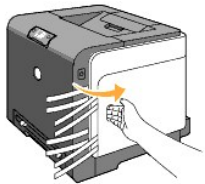

2. Træk de 4 bånd helt ud, og fjern dem.

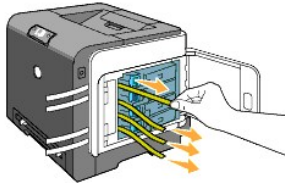

3. Tryk og skub de blå låse på de fire tonerpatroner hen på den låste position.

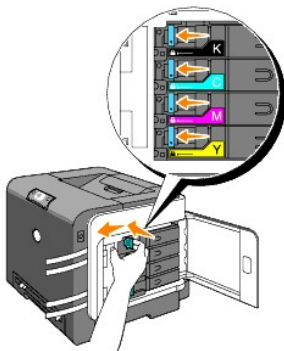

4. Luk sidedækslet i.



Installation af PHD-enheden (printhead-enhed)

1. Tryk på knappen (højre side) og åbn frontdækslet.

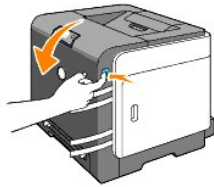

2. Drej de fire PHD-låsemekanismer mod urets retning for at låse enheden op.

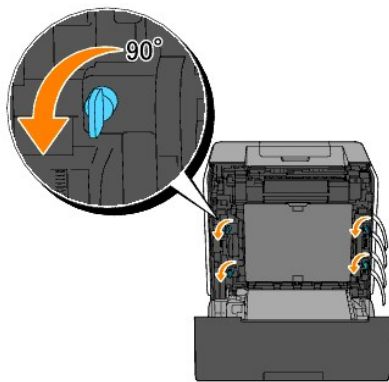

➔ **OBS:** Undgå at røre ved rem-enheden.

3. Træk PHD-enheden ud af printeren.

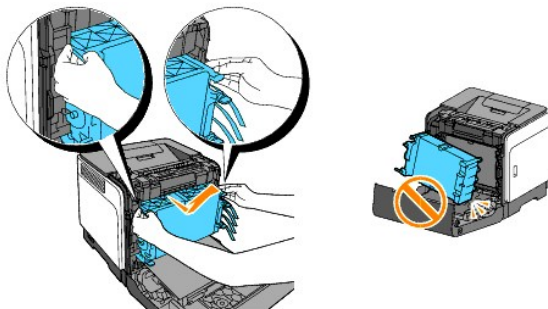

➔ **OBS:** Du skal ikke fjerne beskyttelsesarket på PHD-enheden.

4. Fjern de fire gule bånd fuldstændig fra PHD-enheden.

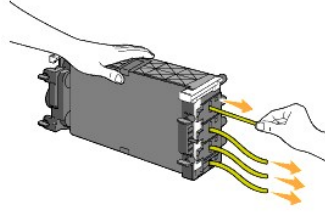

5. Anvend de små grå tapper til at sætte PHD-enheden tilbage, helt ind i printeren.

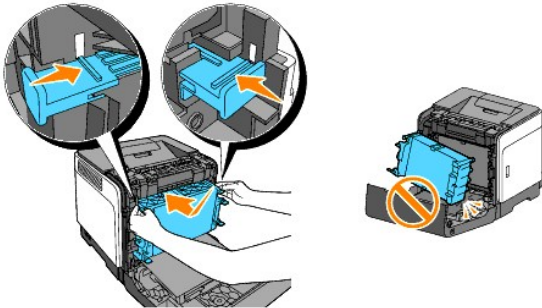

6. Drej de fire PHD-låsemekanismer i urets retning for at låse PHD-enheden og fjern derefter beskyttelsesarket.

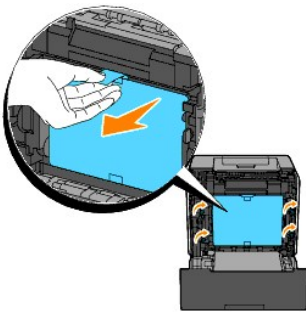

7. Luk frontdækslet.



[Tilbage til Indholdsfortegnelse Side](#)

[Tilbage til Indholdsfortegnelse Side](#)

Tilslutning af din printer

- [Valg af det rigtige kabel](#)
- [Tilslutning af printeren direkte til en computer](#)
- [Tænd for printeren](#)
- [Tilslutning af printeren til et netværk](#)
- [Anvendelse af Nulstillingsknappen](#)

Valg af det rigtige kabel



Dit Dell™ Color Laser Printer 1320c forbindelseskabel skal opfylde følgende krav:

Tilslutningstype	Tilslutningsspecifikationer
USB	USB 2.0
Ethernet*	10 Base-T/100 Base-TX

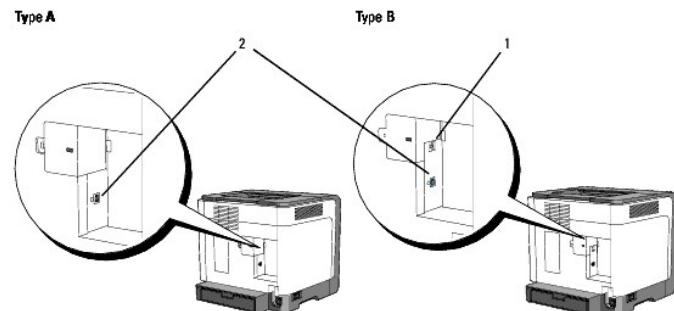
* Hvis din printer er type A, skal du bruge en ekstra Netværksadapter til Dell 1320c til at tilslutte Ethernet-kablet.



BEMÆRK: Hvis din printer er type B som vist på illustrationen, kan du bruge dit netværk som standard.

1	Ethernet port	
2	USB port	

Tilslutning af printeren direkte til en computer

En lokal printer sluttes til din computer ved hjælp af et USB-kabel. Hvis din printer er sluttet til et netværk i stedet for til din computer, skal du springe dette afsnit over og gå til "[Tilslutning af printeren til et netværk](#)."

Microsoft® Windows® 2000, Windows XP, Windows XP 64-bit Edition, Windows Server® 2003, Windows Server 2008, Windows Vista® og Windows Vista 64-bit Edition understøtter USB-tilslutninger. Se i dokumentationen til din computers operativsystem, om dit system understøtter USB.

Tilslutning af printeren til en computer:

1. Sørg for, at printeren, computeren og alle andre tilsluttede enheder er slukket og taget ud af forbindelse.
2. Tilslut printeren til en computer ved hjælp af USB.

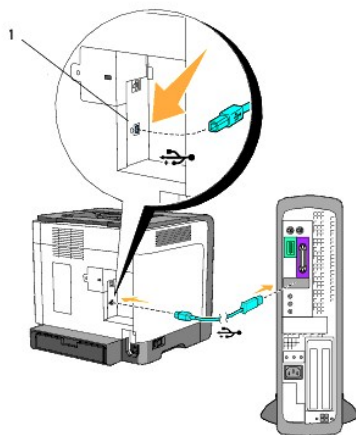

1 USB port

En USB-port kræver et USB-kabel. Sørg for, at USB-symbolet på kablet modsvarer USB-symbolet på printeren.

Sæt den anden ende af kablet i en USB-port eller på bagsiden af computeren. Et USB-kabel må ikke sættes i et USB-tastatur.

Tænd for printeren

1. Sæt netledningen ind i printeren, og tilslut den til en stikkontakt på væggen.

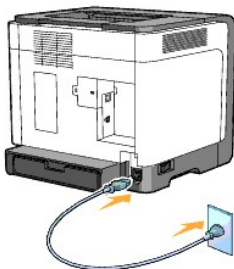

⚠ FORSIGTIG: Undlad at anvende forlængerledninger eller stikdåser.

⚠ FORSIGTIG: Printeren bør aldrig tilsluttes til et UPS-system.

2. Tænd for computeren og printeren. Når du anvender USB-kablet, installeres USB-driveren automatisk.

Tilslutning af printeren til et netværk

Tilslutning af printeren til et netværk:

BEMÆRK: Hvis din printer er type A, skal du bruge en ekstra Netværksadapter til Dell 1320c til at tilslutte Ethernet-kablet. I så tilfælde skal du følge de næste 2 til 3 trin. Ellers skal du fortsætte med trin 4.

1. Sørg for, at printeren, computeren og alle andre tilsluttede enheder er slukket og taget ud af forbindelse.
2. Fjern netværksdækslet.

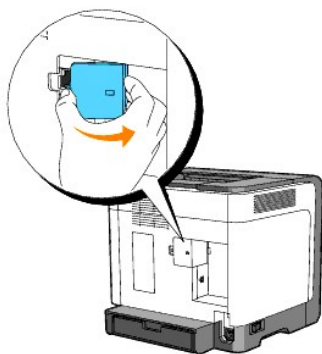

3. Indsæt netværksadapteren til Dell 1320c.

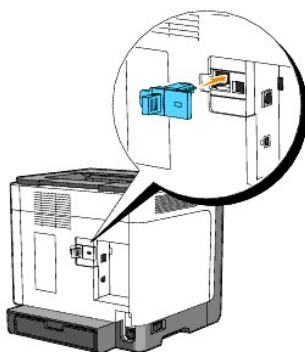

4. Tilslut printeren til netværket ved hjælp af et Ethernet-kabel.

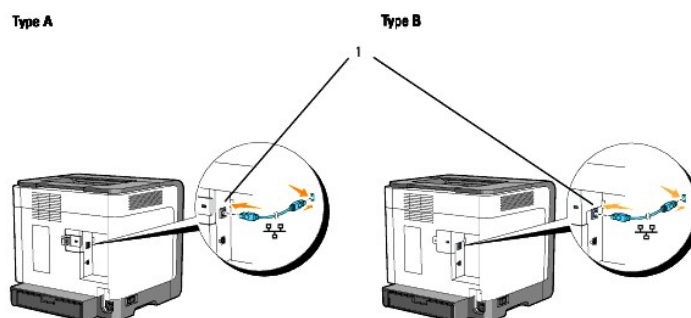

1 Ethernet port

For at tilslutte printeren til netværket skal du sætte den ene ende af et Ethernet-kabel ind i Ethernetporten på printerens bagside og den anden ende ind i et LAN-drop eller en hub.

Tænd for printeren

1. Sæt den ene ende af printerens netledning i stikket på bagsiden af printeren og den anden ende i et korrekt jordforbundet udtag.

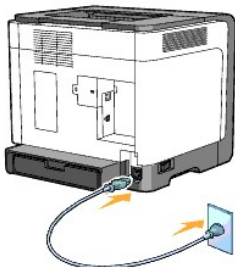

⚠ FORSIGTIG: Undlad at anvende forlængerledninger eller stikdåser.

⚠ FORSIGTIG: Printeren bør aldrig tilsluttes til et UPS-system.

2. Tænd for computeren og printeren.

📌 BEMÆRK: Hvis din printer er A, lyser LED'en på Netværksadapteren til Dell 1320c.

Udskriv og kontroller Printerindstillinger-siden.

Udskriv Printerindstillinger siden.

Når Klar/Data-indikatoren lyser (klar-status), skal du holde Fortsæt-knappen på printerbetjeningspanelet inde, indtil Klar/Data-indikatoren begynder at blinke.

Avancerede funktioner

📌 BEMÆRK: De følgende afsnit omhandler avancerede funktioner, som kun bør udføres af en systemadministrator. Disse afsnit forudsætter, at du allerede har installeret Dell farvelasersoftwaren på din pc.

1. Klik på **Start** → **Alle programmer** → **Dell printere** → **Supplerende farvelasersoftware** → **Status Monitor Konsol**. Dialogkassen **Printervalg** åbnes.
2. Klik på **Dell Color Laser 1320c** på listen under **Printernavn**. **Dell Color Laser 1320c opstarter-vinduet** åbnes.
3. Klik på **Værktøjskasse** knappen. **Værktøjskassen** åbnes. Du kan også få Værktøjskassen frem via printerikonet på proceslinjen.
4. Klik på **Rapport om printerindstillinger** fanen.
5. Vælg **Rapporter** fra listen til venstre på siden. **Rapporter-siden** vises.

Tildel en IP-adresse

En IP-adresse er et unikt nummer, som består af fire afsnit, som er afgrænset af et punktum, og som kan indeholde op til tre cifre i hvert afsnit, f.eks. 111.222.33.44.

Tildeling af en IP-adresse, som allerede er i brug, kan påvirke netværksydelsen negativt.

📌 BEMÆRK: Tildeling af en IP-adresse anses for en avanceret funktion og udføres normalt af en system-administrator.

1. Klik på **start** → **Alle programmer** → **Dell printere** → **Supplerende farvelasersoftware** → **Status Monitor Konsol**. Dialogkassen **Printervalg** åbnes.
2. Klik på **Dell Color Laser 1320c** på listen under **Printernavn**. **Dell Color Laser 1320c opstarter-vinduet** åbnes.
3. Klik på **Værktøjskasse** knappen. **Værktøjskassen** åbnes. Du kan også få Værktøjskassen frem via printerikonet på proceslinjen.
4. Klik på **Vedligeholdelse af printer** fanen.

5. Vælg TCP/IP-indstillinger fra listen til venstre på siden.
TCP/IP-indstillinger-siden vises.
6. Vælg indstillingen fra IP-adresseindstilling og indtast derefter værdierne i IP-adresse, Subnet-maske og Protokolomsætter-adresse.
7. Tryk derefter på **Anvend nye indstillinger** knappen for at anvende indstillingerne.

Du kan tildele IP-adressen til printeren, når du installerer printerdriverne med installeren. Når du anvender **Netværksinstallation** egenskaben, kan du indstille IP-adressen fra 0.0.0.0 til den ønskede IP-adresse på printervalgvinduet.

Verificer IP-indstillingerne.

1. Udskriv en anden Printerindstillinger side.
2. Se under **TCP/IP** overskriften på Printerindstillinger siden for at bekræfte, at IP-adressen, netmasken og protokolomsætteren er, hvad du har forventet.

eller

Ping printeren og verificer at den svarer. Skriv f.eks. ved et kommandopromptord på en netværkscomputer ping efterfulgt af den nye printer IP-adresse (f.eks. 192.168.0.11):

```
ping 192.168.0.11
```

Hvis printeren er aktiv på netværket, vil du modtage et svar.

Anvendelse af Nulstillingsknappen

Din printer er udstyret med en elektrisk lækagedetektor, der forhindrer elektrisk stød eller brand på grund af lækage, ved automatisk at lukke for kredsløb inde i printeren.

Når der registreres en elektrisk lækage, udløses Nulstillingsknappen. I dette tilfælde skal du trykke på Nulstillingsknappen for at tænde printeren igen. Kontakt Dell hvis Nulstillingsknappen udløses igen, efter du har trykket på Nulstillingsknappen.

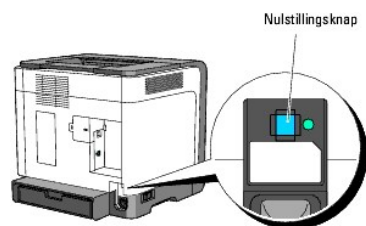

Kontroller om den elektriske lækagedetektor fungerer mindst en gang om måneden ved at følge nedenstående trin:

1. Tænd printeren og tryk derefter på Test-knappen.
 - 1 Hvis Nulstillingsknappen udløses og printeren slukkes, fungerer den elektriske lækagedetektor korrekt. Tryk på Nulstillingsknappen for at tænde printeren igen.
 - 1 Kontakt Dell hvis Nulstillingsknappen ikke udløses. Undlad at fortsætte brugen af printeren hvis den elektriske lækagedetektor ikke fungerer.

[Tilbage til Indholdsfortegnelse Side](#)

[Tilbage til Indholdsfortegnelse Side](#)

Dell Printer Configuration Web Tool

• [Anvendelse af Dell Printer Configuration Web Tool](#)

BEMÆRK: Dette web-værktøj er ikke til rådighed, med mindre printeren er tilsluttet vha. et netværkskabel.

En af funktionerne i **Dell™ Printer Configuration Web Tool** er E-Mail Alarm klargøring, som sender en e-mail til dig eller tastoperatøren, når printeren behøver dele eller intervention.

For at udfylde printerfortegnelsesrapporter, som kræver aktivtagnummer for alle printere i dit område, skal du anvende Printerinformation-egenskaben i **Dell Printer Configuration Web Tool**. Du behøver blot at skrive IP-adressen på hver printer i netværket for at vise aktivtagnummeret.

Papirbakker:	Status:	Kapacitet:	Størrelse:
Enkeltarkilægger (manuel)	Tilføj papir	1 ark	--
Bakke 1	OK	250 ark	--

Dell Printer Configuration Web Tool egenskaben giver dig også mulighed for at ændre printerindstillingerne og holde regnskab med udskrivningstendenserne. Hvis du er netværksadministrator, kan du nemt kopiere printerindstillingerne til en af printerne eller alle printerne i netværket ved hjælp af din webbrowser.

For at iværksætte Dell Printer Configuration Web Tool, skal du skrive din netværksprinters IP-adresse i din webbrowser.

Hvis du ikke kender din printers IP-adresse, skal du udskrive en printerindstillinger-side, som indeholder IP-adressen:

1. Klik på **start** → **Alle programmer** → **Dell printere** → **Supplerende farvelasersoftware** → **Status Monitor Konsol**. Dialogkassen **Printervalg** åbnes.

2. Klik på **Dell Color Laser 1320c** på listen under Printernavn.
Dell Color Laser 1320c opstarter-vinduet åbnes.
3. Klik på **Værktøjskasse** knappen.
Værktøjskassen åbnes.
Du kan også få **Værktøjskassen** frem via printerikonet på proceslinjen.
4. Klik på **Vedligeholdelse af printer** fanen.
5. Vælg **EWS** (Embedded Web Server eller Dell Printer Configuration Web Tool) fra listen til venstre på siden.
EWS-siden vises.
6. Tryk på knappen for **Udskrivningsserver-indstillinger**.
Printerindstillinger-siden udskrives.

Hvis IP-adressen viser 0.0.0.0 (indstillet på fabrikken), betyder det, at der ikke er tildelt nogen IP-adresse. Se "[Tildel en IP-adresse](#)" angående, hvordan en IP-adresse tildeles printeren.

Anvend **Dell Printerkonfiguration Web-værktøj** for:

Printerstatus

Anvend **Printerstatus** menuen til at få øjeblikkelig feedback på printerforsyningsstatus. Når tonerpatronen er ved at være opbrugt, skal du klikke på **bestil tilbehør**-linket på den første skærm for at bestille ekstra tonerpatroner.

Printerjobs

Anvend **Printerjobs** menuen til at kontrollere information om **Job-liste** og **Fuldførte job** siderne.
Disse sider viser detaljer om status angående hver protokol eller udskrivningsjobbene.

Printerindstillinger

Anvend **Printerindstillinger** menuen til fjernbetjent at ændre printerindstillinger og vise indstillinger i Værktøjskassen.

Udskrivningsserver-indstillinger

Ved at anvende **Udskrivningsserver-indstillinger** menuen kan du ændre typen af printer-interface og de nødvendige betingelser for kommunikation.

Kopier printerindstillinger

Anvend **Kopier printerindstillinger** menuen til at kopiere printerens indstillinger over på en anden printer eller printere på netværket ved blot at skrive hver enkelt printers IP-adresse.

 **BEMÆRK:** Du skal logge på som administrator for at anvende denne egenskab.

Udskrivningsvolumen

Anvend **Udskrivningsvolumen** alternativet til at kontrollere udskrivningshistorikken, som f.eks. papiranvendelse og den type job, som udskrives, samt til at begrænse hvilke brugere der kan anvende farveindstillingen og det højeste antal sider, de kan udskrive.

Printerinformation

Anvend **Printerinformation** menuen til at få information om serviceopkald, fortegnelsesrapporter eller status af de aktuelle hukommelse og motorkodeniveauer.

E-mail alarm

Anvend **E-mail alarm** menuen til at modtage en e-mail, når printeren behøver tilbehør eller intervention. Skriv dit navn eller tastoperatørens navn i den e-mail-listeboks, som skal underrettes.

Indstil kodeord

Anvend **Indstil kodeord** menuen til at låse Dell Printer Configuration Web Tool med en adgangskode, så andre brugere ikke uforvarende ændrer dine valgte printerindstillinger.

 **BEMÆRK:** Du skal logge på som administrator for at anvende denne egenskab.

Online hjælp

Klik på **Online hjælp** for at besøge Dell understøttelses-Webstedet og se *Brugsanvisning* på den side for at verificere de konfigurerede indstillinger.

Bestil tilbehør på:

www.dell.com/supplies

Kontakt Dell-understøttelse på:

support.dell.com

Anvendelse af Dell Printer Configuration Web Tool

Sørg for at aktivere JavaScript i din browser inden du anvender **Dell Printer Configuration Web Tool**.

Omgivelsesindstillinger for Web-browsere

Dell anbefaler, at du konfigurerer omgivelsesindstillingerne for din Web-browser, inden du begynder at anvende Dell printerkonfiguration Web-værktøjet.

 **BEMÆRK:** Dell Printer Configuration Web Tool-siderne kan være ulæselige, hvis siderne blev konfigureret med brug af en browser, hvis sprogindstilling er anderledes end din browsers's.

Til Internet Explorer® 6.0 eller Internet Explorer 7.0:

Indstilling af displaysproget

1. Vælg **Internetindstillinger** fra **Funktioner** på menulinjen.
2. Vælg **Sprog** i **Generelt** fanebladet.
3. Specificer displaysproget i præference-rækkefølge i **Sprog i præference-rækkefølge** listen.

For eksempel:

Italiensk (Italien) [it]
Spansk (traditionelt) [es]
Tysk (Tyskland)[de]
Fransk (Frankrig) [fr]
Engelsk [en] eller Engelsk (USA) [en-us]

Indstilling af printerens IP-adresse til Non-Proxy

1. Vælg **Internetindstillinger** fra **Funktioner** menuen.
2. Vælg **Proxyserver** under **LAN-indstillinger** i **Forbindelser** fanebladet.
3. Gør et af følgende:
 1. Fjern krydset fra afkrydsningsfeltet **Brug en proxyserver til LAN**.
 1. Klik på **Avanceret**, og specificer derefter printerens IP-adresse i **Brug ikke proxyserveren til adresser, der begynder med** feltet under **Undtagelser**.

Når du har indstillet sproget og proxy-agenten, skal du skrive <http://nnn.nnn.nnn.nnn/> (printerens IP-adresse) i URL-indtastningsfeltet i den browser, som skal aktivere **Dell Printer Configuration Web Tool**.

Til Firefox 1.5 eller senere:

Indstilling af displaysproget

1. Vælg **Indstillinger** fra **Funktioner** menuen.
2. Klik på **Avanceret**.
3. Klik på **Vælg sprog** i **Generelt** fanebladet.
4. Specificer displaysproget i præference-rækkefølge i **Sprog i prioriteret rækkefølge** listen.

For eksempel:

Engelsk [en] eller Engelsk/USA [en-us]
 Italiensk [it]
 Sansk [es]
 Tysk [de]
 Fransk [fr]
 Hollandsk [nl]
 Norsk [no]
 Svensk [sv]

Indstilling af printerens IP-adresse til Non-Proxy

1. Vælg **Indstillinger** fra **Funktioner** menuen.
2. Klik på **Generelt** på **Indstillinger** dialogkassen.
3. Klik på **Forbindelsesindstillinger** → **Forbindelsesindstillinger**.
4. Gør et af følgende:
 - 1 Vælg **Direkte forbindelse til internettet** afkrydsningsfeltet.
 - 1 Vælg **Auto-detekter proxyindstillinger for dette netværk** afkrydsningsfeltet.
 - 1 Vælg **Manuel proxykonfiguration** afkrydsningsfeltet, og indtast printerens IP-adresse i **Ingen proxy for** redigerkassen.
 - 1 Vælg **Automatisk proxykonfigurations-URL** afkrydsningsfeltet.

Når du har indstillet sproget og proxy-agenten, skal du skrive <http://nnn.nnn.nnn.nnn/> (printerens IP-adresse) i URL-indtastningsfeltet i den browser, som skal aktivere **Dell Printer Configuration Web Tool**.

Sidedisplayformat

Sidens layout er opdelt i tre sektioner som nævnt nedenunder:

Topramme

Toprammen er placeret øverst på alle siderne. Når **Dell Printer Configuration Web Tool** er aktiveret, vises den aktuelle status og specifikationer for printeren i toprammen på hver side.

De følgende punkter vises i toprammen.

Dell Color Laser 1320c	Viser printerens produktnavn.
IP-adresse	Viser printerens IP-adresse.
Lokalitet	Viser printerens lokalitet. Lokaliteten kan ændres i Grundlæggende information på Udskrivningsserver-indstillinger siden.
Kontaktperson	Viser navnet på printerens administrator. Navnet kan ændres i Grundlæggende information på Udskrivningsserver-indstillinger siden.
Printerkonsol	Viser status for printerindstillingerne og indikatorerne og opfrisker automatisk ved de indstillede intervaller. Intervallet kan ændres i Grundlæggende information på Udskrivningsserver-indstillinger siden.
Hjælp	Links til Dell websiden. Se <i>Brugervejledningen</i> på Dell understøttelse-websiden, support.dell.com for hjælp til dette produkt.
Printer Bitmap	Viser printer-bitmap. Printerstatus menuen vises i den højre ramme ved at man klikker på denne bitmap.

Venstre ramme

Den Venstre ramme er placeret til venstre på alle siderne. Menutitlerne, som vises i den Venstre ramme, er lænket til tilsvarende menuer og sider. Du kan gå til den tilsvarende side ved at klikke på deres tegn.

De følgende menuer vises i den venstre ramme.

Printerstatus	Links til Printerstatus menuen.
Printerjobs	Links til Printerjobs menuen.
Printerindstillinger	Links til Rapport om printerindstillinger menuen.
Udskrivningsserver-indstillinger	Links til Udskrivningsserver-rapporter menuen.
Kopier printerindstillinger	Links til Kopier printerindstillinger menuen.
Udskrivningsvolumen	Links til Udskrivningsvolumen menuen.
Printerinformation	Links til Printerstatus menuen.
E-mail alarm	Links til Udskrivningsserver-indstillinger menuen.
Indstil kodeord	Links til Andre egenskaber menuen.
Online hjælp	Links til Dell understøttelse-Webstedet. Se <i>Brugervejledningen</i> på den side.
Bestil tilbehør på:	Links til Dell websiden.
Kontakt Dell-understøttelse på:	Links til web-adressen for Dell understøttelsessiden: support.dell.com/

Højre ramme

Den Højre ramme er placeret til højre på alle siderne. Indholdet af den højre ramme svarer til den menu, som du vælger i den venstre ramme. Se "[Detaljer for menuposter](#)" angående detaljer om de i den højre ramme viste punkter.

Knapper på den højre ramme

Opfriskningsknap	Modtager den aktuelle printerkonfiguration og opdaterer den sidste, nye information i den højre ramme.
Anvend nye indstillinger-knap	Giver nye indstillinger, som er udført på Dell Printer Configuration Web Tool til printerens. De gamle printerindstillinger vil blive erstattet af de nye indstillinger.
Start printer igen for at anvende nye indstillinger.	Giver nye indstillinger, som er udført på Dell Printer Configuration Web Tool til printerens og genstarter printerens. De gamle printerindstillinger vil blive erstattet af de nye indstillinger.
Gendan indstillinger-knap	Gendanner de gamle indstillinger fra før ændringerne udførtes. Nye indstillinger vil ikke blive givet til printerens.

Ændring af indstillingerne af menuposter

Nogle menuer tillader dig at ændre printerindstillingerne via **Dell printerkonfiguration Web-værktøjet**. Når du åbner disse menuer, vil autenticitetsdialogen komme frem på skærmen. Skriv et brugernavn og kodeordet for printerens administrator ved at følge de promptord, som vises i dialogboksen.

Standardbrugernavnet er **admin**, og standardkodeordet er blankt (NUL). Du kan ændre udelukkende kodeordet i **Indstil kodeord** siden i the **Udskrivningsserver-indstillinger** menuen. Brugernavnet kan ikke ændres. Se "[Indstil kodeord](#)" angående yderligere information.

Detaljer for menuposter

Printerstatus	Printerstatus
	Printer-hændelser
	Printerinformation
Printerjobs	Jobliste
	Fuldførte jobs
Printerindstillinger	Rapport om printerindstillinger
	Menu-indstillinger
	Rapporter
	Printerindstillinger
	Systemindstillinger
	Vedligeholdelse af printer
	Papirdensitet
	Indstil BTR (Bias-overføringsvalse)
	Indstil fuser
	Autoregistreringsindstilling

		Farveregistreringsindstillinger
		Indstil højde
		Nulst. stand.
		Ikke-Dell toner
		Initialiser udskrivningsmåler
		Web Link tilpasning
Udskrivningsserver-indstillinger	Udskrivningsserver-rapporter	Udskrivningsserver-indstillingsside
		E-Mail alarm-indstillingsside
	Udskrivningsserver-indstillinger	Grundlæggende information
		Port-indstillinger
		TCP/IP
		E-mail alarm
		SNMP (Simpel netværk management protokol)
	Andre egenskaber	Indstil kodeord
		Nulstil udskrivningsserver
Kopier printerindstillinger		Kopier printerindstillinger
		Kopier rapport om printerindstillinger
Udskrivningsvolumen		Udskrivningsvolumen
		Dell ColorTrack

Printerstatus

Anvend **Printerstatus** menuen til at kontrollere status af forbrugsdele, hardware og printerens specifikationer.

De følgende sider vises i **Printerstatus** menuen.

Printerstatus

Formål:

At bekræfte status af tilbageværende forbrugsdele og bakker.

Værdier:

Cyan patron Niveau Magenta patron Niveau Gul patron Niveau Sort patron Niveau	Viser procentdelen af toner, der er tilbage i hver tonerpatron. Når en patron er tom, vil der komme en meddelelse frem. Teksten <i>Udskrivningspatron</i> er linket til Dell printertilbehør webstedet, www.dell.com/supplies .		
Papirbakker	Status	OK	Angiver at der er papir i bakken, men mængden kendes ikke.
		Tilføj papir	Angiver at der ikke er noget papir i bakken.
	Kapacitet	Viser den maksimale kapacitetsstatus for papirbakken.	
	Størrelse	Ikke til rådighed for denne printer.	
Outputbakke	Status	OK	Angiver at bakken er til rådighed.
	Kapacitet	Viser den maksimale kapacitetsstatus for papirbakken.	
Dæksel	Status	Lukket	Angiver at dækslet er lukket.
		Åben	Angiver at dækslet er åbent.
Printertype	Viser typen af udskrivningen for din printer. Farvelaser vises normalt.		
Udskrivningshastighed	Viser udskrivningshastigheden for din printer.		

Printer-hændelser

Formål:

Når der opstår en printerfejl som f.eks. *papirslut* eller *tonerpatronslut*, vises detaljerne for alle alarmer eller fejlindikeringer på **Printer-hændelser** siden.

Værdier:

Lokalitet	Viser den lokalitet, hvor printerfejlen opstod.
Detaljer	Viser printerfejls detaljer.

Printerinformation

Formål:

At verificere printerdetaljerne, som f.eks. hardware-konfiguration og software-version. Denne side kan også vises ved at man klikker på **Printerinformation** i den venstre ramme.

Værdier:

Dell-servicetagnummer	Viser Dells servicetagnummer.	
Tag-nummer for aktiv	Viser printerens aktiv-tagnummer.	
Printer-serienummer	Viser printerens serienummer.	
Hukommelseskapacitet	Viser hukommelseskapaciteten.	
Processor-hastighed	Viser behandlingshastigheden.	
Printerrevisionsniveauer	Firmware-version	Viser revisionsdatoen (revisionsniveau).
	Netværk firmware-version	Viser revisionsdatoen (revisionsniveau).

Printerjobs

The **Printerjobs** menuen indeholder information om **Jobliste** og **Fuldførte jobs** siderne. Disse sider viser detaljer om status angående hver protokol eller udskrivningsjobbene.

Jobliste

Formål:

At bekæfte de udskrivningsjob, som er ved at blive behandlet. Klik på **Opfrisk** for at opdatere skærmen.

Værdier:

ID	Viser job-ID'en.
Jobnavn	Viser filnavnet på det job, som er under udskrivning.
Ejer	Viser jobejerens navn.
Værtsnavn	Viser navnet på værtscomputeren.
Jobstatus	Viser status af det job, som er under udskrivning.
Vært I/F	Viser status af værtsinterfacen.

Tidspunkt for leveret job	Viser den dato, hvor udskrivningsjobbet leveredes.
----------------------------------	--

Fuldførte jobs

Formål:

At kontrollere de fuldførte job. Op til de sidste 22 udskrivningsjob vises. Klik på **Opfrisk** for at opdatere skærmen.

Værdier:

ID	Viser job-ID'en.
Jobnavn	Viser filnavnet på det fuldførte job.
Ejer	Viser jobejerens navn.
Værtsnavn	Viser navnet på værtscomputeren.
Outputresultat	Viser status af fuldførte udskrivningsjob.
Aftryknummer	Viser antallet af sider i udskrivningsjobbet.
Antal ark	Viser antallet af ark i udskrivningsjobbet.
Vært I/F	Viser status af værtsinterfacen.
Tidspunkt for leveret job	Viser den dato, hvor udskrivningsjobbet leveredes.

Printerindstillinger

Anvend **Printerindstillinger** menuen til at vise rapporten om printerindstillinger og konfigurere printerindstillingerne.

De følgende angivne sider vises øverst i den højre ramme.

Rapport om printerindstillinger

Rapport om printerindstillinger fanebladet indeholder **Menu-indstillinger** og **Rapporter** siden.

Menu-indstillinger

Formål:

For at vise printerens aktuelle indstillinger.

Værdier:

Systemindstillinger	Strømsparetimerindstilling 1	Viser hvor lang tid, der går, inden printeren indstilles til strømsparetimerindstilling 1, efter at den har afsluttet et udskrivningsjob.
	Strømsparetimerindstilling 2	Viser hvor lang tid, der går, inden printeren indstilles til strømsparetimerindstilling 2, efter at den har afsluttet et udskrivningsjob.
	Kontrolpaneltone	Viser om printeren afgiver en tone for panelet.
	Maskineklartone	Viser om printeren afgiver en tone, når maskinen bliver klar.
	Job fuldført-tone	Viser om printeren afgiver en tone, når et job er gennemført.
	Fejltone	Viser om printeren udsender en tone, når der opstår en fejl.
	Alarmtone	Viser om printeren udsender en alarmtone, når der opstår en fejl.

	Ikke mere papir-tone	Viser om printeren afgiver en tone, når den løber tør for papir.	
	Lav toner-tone	Viser om printeren afgiver en tone, når tonerniveauet er lavt.	
	Time-out	Specificerer hvor længe printeren venter med at modtage yderligere databytes fra computeren.	
	Sprog for enhed	Viser det sprog der anvendes til E-mail alarm.	
	Auto log udskrift	Viser om printeren udsender logs automatisk.	
Papirdensitet	Plano	Mager	Viser papirdensiteten i Mager for plano-papiret.
		Normal*	Viser papirdensiteten i Normal for plano-papiret.
	Etikette	Mager	Viser papirdensiteten i Mager for etiketten.
		Normal*	Viser papirdensiteten i Normal for etiketten.
Indstil BTR	Plano	Viser spændingsindstillingerne for overføringsvalsen (-6-6) for plano-papir. Standarden er 0.	
	Plano tyk	Viser spændingsindstillingerne for overføringsvalsen (-6-6) for tykt plano-papir. Standarden er 0.	
	Omslag	Viser spændingsindstillingerne for overføringsvalsen (-6-6) for omslagspapir. Standarden er 0.	
	Tykke omslag	Viser spændingsindstillingerne for overføringsvalsen (-6-6) for tykt omslagspapir. Standarden er 0.	
	Etikette	Viser spændingsindstillingerne for overføringsvalsen (-6-6) for etiketter. Standarden er 0.	
	Bestrøget	Viser spændingsindstillingerne for overføringsvalsen (-6-6) for bestrøget papir. Standarden er 0.	
	Bestrøget tyk	Viser spændingsindstillingerne for overføringsvalsen (-6-6) for tykt bestrøget papir. Standarden er 0.	
	Konvolut	Viser spændingsindstillingerne for overføringsvalsen (-6-6) for konvolutter. Standarden er 0.	
	Genbrugt	Viser spændingsindstillingerne for overføringsvalsen (-6-6) for genbrugt papir. Standarden er 0.	
	Bestrøget JPN	Viser spændingsindstillingerne for overføringsvalsen (-6-6) for japansk bestrøget papir. Standarden er 0.	
	Postkort JPN	Viser spændingsindstillingerne for overføringsvalsen (-6-6) for japanske postkort. Standarden er 0.	
	Indstil fuser	Plano	Viser temperaturindstillingerne for fuseren (-2-2) for plano-papir. Standarden er 0.
Plano tyk		Viser temperaturindstillingerne for fuseren (-2-2) for tykt plano-papir. Standarden er 0.	
Omslag		Viser temperaturindstillingerne for fuseren (-2-2) for omslagspapir. Standarden er 0.	
Tykke omslag		Viser temperaturindstillingerne for fuseren (-2-2) for tykt omslagspapir. Standarden er 0.	
Etikette		Viser temperaturindstillingerne for fuseren (-2-2) for etiketter. Standarden er 0.	
Bestrøget		Viser temperaturindstillingerne for fuseren (-2-2) for bestrøget papir. Standarden er 0.	
Bestrøget tyk		Viser temperaturindstillingerne for fuseren (-2-2) for tykt bestrøget papir. Standarden er 0.	
Konvolut		Viser temperaturindstillingerne for fuseren (-2-2) for konvolutter. Standarden er 0.	
Genbrugt		Viser temperaturindstillingerne for fuseren (-2-2) for genbrugt papir. Standarden er 0.	
Bestrøget JPN		Viser temperaturindstillingerne for fuseren (-2-2) for japansk bestrøget papir. Standarden er 0.	
Postkort JPN		Viser temperaturindstillingerne for fuseren (-2-2) for japanske postkort. Standarden er 0.	
Autoregistreringsindstilling		Autoregistreringsindstilling	Specificerer om registreringen skal indstilles automatisk.
Indstil højde	Indstil højde	Viser om højden på printerens installationslokalitet skal justeres.	
Ikke-Dell toner	Ikke-Dell toner	Viser om der skal anvendes en genopfyldt tonerpatron.	
Web Link tilpasning	Vælg genbestilling URL	Almindelig*	Viser URL'en (accessories.us.dell.com/sna) som der er link til under Bestil tilbehør på i den venstre ramme.
		Første	Viser URL'en (premier.dell.com) som der er link til under Bestil tilbehør på i den venstre ramme.

Rapporter

Formål:

At udskrive forskellige typer rapporter og lister.

Værdier:

Printerindstillinger	Klik på Start knappen for at udskrive printerindstillinger-siden.
Enhedsindstillinger	Klik på Start knappen for at udskrive enhedsindstillinger siden.
Jobhistorie	Klik på Start knappen for at udskrive Jobhistorie-rapporten.
Fejlhistorie	Klik på Start knappen for at udskrive Fejl-log-rapporten.
Farvetestsider	Klik på Start knappen for at udskrive Farvetest siden.

Printerindstillinger

Printerindstillinger fanen inkluderer **Systemindstillinger** siden.

Systemindstillinger

Formål:

At konfigurere de grundlæggende printerindstillinger.

Værdier:

Strømsparetimerindstilling 1	Viser hvor lang tid, der går, inden printeren indstilles til strømsparetimerindstilling 1, efter at den har afsluttet et udskrivningsjob.
Strømsparetimerindstilling 2	Viser hvor lang tid, der går, inden printeren indstilles til strømsparetimerindstilling 2, efter at den har afsluttet et udskrivningsjob.
Kontrolpaneltone	Viser om printeren afgiver en tone for panelet.
Maskineklartone	Viser om printeren afgiver en tone, når maskinen bliver klar.
Job fuldført-tone	Viser om printeren afgiver en tone, når et job er gennemført.
Fejltone	Viser om printeren udsender en tone, når der opstår en fejl.
Alarmtone	Specificerer om printeren udsender en alarm, når der opstår en fejl.
Ikke mere papir-tone	Viser om printeren afgiver en tone, når den løber tør for papir.
Lav toner-tone	Viser om printeren afgiver en tone, når tonerniveauet er lavt.
Time-out	Specificerer hvor længe printeren venter med at modtage yderligere databytes fra computeren. Når denne time-out er udløbet, annulleres udskrivningsjobbet.
Sprog for enhed	Bestemmer det sprog der anvendes til E-mail alarm.
Auto log udskrift	Specificerer om printeren udsender logs automatisk.

Vedligeholdelse af printer

Vedligeholdelse af printer fanen indeholder **Papirdensitet**, **Indstil BTR**, **Indstil fuser**, **Autoregistreringsindstilling**, **Farveregistreringsindstillinger**, **Indstil højde**, **Nulstil standarder**, **Ikke-Dell toner**, **Initialiser udskrivningsmåler** og **Web Link tilpasning-sider**.

Papirdensitet

Formål:

At specificere papirdensiteten.

Værdier:

--	--

Plano	Mager	Indstiller papirdensiteten i Mager for plano-papiret.
	Normal	Indstiller papirdensiteten i Normal for plano-papiret.
Etikette	Mager	Viser papirdensiteten i Mager for etiketten.
	Normal	Viser papirdensiteten i Normal for etiketten.

Indstil BTR

Formål:

At specificere indstillingerne af referencespændingen for overføringsvalsen.

Værdier:

Plano	Indstiller referencespændingsindstillingerne for overføringsvalsen for plano-papir.
Plano tyk	Indstiller referencespændingsindstillingerne for overføringsvalsen for tykt plano papir.
Omslag	Indstiller referencespændingsindstillingerne for overføringsvalsen for omslagspapir.
Tykke omslag	Indstiller referencespændingsindstillingerne for overføringsvalsen for tykke omslagspapir.
Etikette	Indstiller referencespændingsindstillingerne for overføringsvalsen for etiketter.
Bestrøget	Indstiller referencespændingsindstillingerne for overføringsvalsen for bestrøget papir
Bestrøget tyk	Indstiller referencespændingsindstillingerne for overføringsvalsen for tykt bestrøget papir
Konvolut	Indstiller referencespændingsindstillingerne for overføringsvalsen for konvolutter.
Genbrugt	Indstiller referencespændingsindstillingerne for overføringsvalsen for genbrugt papir.
Bestrøget JPN	Indstiller referencespændingsindstillingerne for overføringsvalsen for japansk bestrøget papir
Postkort JPN	Indstiller referencespændingsindstillingerne for overføringsvalsen for japanske postkort.

Indstil fuser

Formål:

At specificere temperaturindstillingsværdien for fuseren.

Værdier:

Plano	Indstiller temperaturindstillingerne for fuseren for plano-papir.
Plano tyk	Indstiller temperaturindstillingerne for fuseren for tykt plano-papir.
Omslag	Indstiller temperaturindstillingerne for fuseren for omslagspapir.
Tykke omslag	Indstiller temperaturindstillingerne for fuseren for tykt omslagspapir.
Etikette	Indstiller temperaturindstillingerne for fuseren for etiketter.
Bestrøget	Indstiller temperaturindstillingerne for fuseren for bestrøget papir.
Bestrøget tyk	Indstiller temperaturindstillingerne for fuseren for tykt bestrøget papir.
Konvolut	Indstiller temperaturindstillingerne for fuseren for konvolutter.
Genbrugt	Indstiller temperaturindstillingerne for fuseren for genbrugt papir.
Bestrøget JPN	Indstiller temperaturindstillingerne for fuseren for japansk bestrøget papir.
Postkort JPN	Indstiller temperaturindstillingerne for fuseren for japanske postkort.

Autoregistreringsindstilling

Formål:

Specificerer om farveregistreringen skal indstilles automatisk.

Værdier:

Autoregistreringsindstilling	Specificerer om farveregistreringen skal indstilles automatisk.
------------------------------	---

Farveregistreringsindstillinger

Formål:

At udskrive farveregistreringstabellen og indstille farveregistreringen ved anvendelse af tabellen.

Denne funktion er nødvendig efter at printeren er klargjort eller flyttet.

Værdier:

Autokorrektion	Klik på Start for at indstille farveregistreringen automatisk.	
Farveregi-oversigt	Klik på Start for at udskrive farveregistreringstabellen.	
1 (Lateral) - Indtast nummer	Gul	Specificerer værdierne for lateral, som findes i farveregistreringstabellen.
	Magenta	
	Cyan	
2 (Proces) - Indtast nummer	Gul	Specificerer værdierne for proces, som findes i farveregistreringstabellen.
	Magenta	
	Cyan	

Indstil højde

Formål:

For at justere højden på printerens installationslokalitet.

Værdier:

0 meter	Vælg den værdi der bedst svarer til højden på printerens installationslokalitet.
1000 meters	
2000 meters	

3000 meters

Nulst. stand.

Formål:

At initialisere ikke-flygtigt lager (NVM). Efter denne funktion er effektueret og genstart af printeren er udført, nulstilles alle menu-parametrene igen til deres standardværdier.

Værdier:

Nulst. stand.og start printer igen	Klik på Start for at initialisere den ikke-flygtige lager (NVM) hukommelse.
------------------------------------	---

Ikke-Dell toner

Formål:

At specificere, om den genopfyldte tonerpatron skal anvendes eller ej. Når denne indstilling er aktiveret, kan du anvende tonerpatroner fra andre fabrikanter.

Værdier:

Ikke-Dell toner	Tilsidesætter tonerpatron fabriksindstilling. Anvendelse af tonerpatroner af et andet mærke end Dell kan sætte visse printeregenskaber ud af kraft, nedsætte udskriftskvaliteten og bevirke, at din printer bliver mindre driftssikker. Dell anbefaler, at du kun anvender nye Dell tonerpatroner i din printer. Dell yder ingen garanti for problemer, som er forårsaget af anvendelse af tilbehør, dele og komponenter, som ikke er fremstillet af Dell. Anvendelse af "Kopier printerindstillinger" vil ikke kopiere indstillingerne til en anden printer.
-----------------	---

Initialiser udskrivningsmåler

Formål:

At initialisere dataene til udskrivningsmåleren. Efter udførsel af denne funktion til automatisk genstart af printeren, nulstilles målerens værdi til 0.

Værdier:

Initialiser udskrivningsmåler	Klik på Start for at initialisere udskrivningsmåleren.
-------------------------------	--

Web Link tilpasning

Formål:

At konfigurere det link, som anvendes til at bestille tilbehør.

Værdier:

Vælg genbestilling URL	Viser den URL, som Bestil tilbehør på links til i den venstre ramme.
Almindelig	accessories.us.dell.com/sna
Første	premier.dell.com

Udskrivningsserver-indstillinger

Anvend **Udskrivningsserver-indstillinger** menuen for at indstille typen af printer-interface og de nødvendige betingelser for kommunikation.

De følgende angivne sider vises øverst i den højre ramme.

Udskrivningsserver-rapporter

Udskrivningsserver-rapporter fanen indeholder **Udskrivningsserver-indstillingsside** og **E-Mail alarm-indstillingsside**.

Udskrivningsserver-indstillingsside

Formål:

At verificere de aktuelle indstillinger af TCP/IP (Transmission Control Protocol/Internet Protocol) protokol- og udskrivningsporte. På denne side kan du kun verificere indstillingerne af posterne. Hvis du vil ændre indstillingerne, skal du gå til siderne i **Udskrivningsserver-indstillinger** fanebladet.

Værdier:

Ethernet	Ethernet-indstillinger	Viser de aktuelle indstillinger af Ethernet-transmissionshastigheden og duplexindstillingerne.
	Aktuelle Ethernet-indstillinger	Viser de aktuelle Ethernet-indstillinger.
	MAC adresse	Viser printerens MAC-adresse (Media Access Control).
TCP/IP-indstillinger	Værtsnavn	Viser værtsnavnet.
	IP-adresseindstilling	Viser indstillingerne for IP-adressen.
	IP-adresse	Viser printerens IP-adresse.
	Subnet-maske	Viser subnet masken.
	Protokolomsætter-adresse	Viser protokolomsætter-adressen.
DNS	DNS-indstilling	Vælg afkrydsningsfeltet for automatisk at få DNS-serveradressen (Domain Name System) fra DHCP (Dynamic Host Configuration Protocol)-serveren.
	Aktuel DNS-serveradresse	Viser DNS-serveradressen.
LPD (Linje printer dæmon)	Portstatus	Viser portstatus.
	Tilslutning Time-Out	Viser tilslutningens time-out periode.
Port9100	Portstatus	Viser portstatus.
	Portnummer	Viser portnummeret.
	Tilslutning Time-Out	Viser tilslutningens time-out periode.
HTTP	Portstatus	Viser status for HTTP (Hyper Text Transfer Protocol) porten.
	Portnummer	Viser HTTP-portnummeret.
	Samtidige tilslutninger	Viser det antal tilslutninger, som modtages samtidigt af klienten.
	Tilslutning Time-Out	Viser tilslutningens time-out periode.
FTP	Portstatus	Viser portstatus.
	Tilslutning Time-Out	Viser tilslutningens time-out periode.
SNMP-agent	Portstatus	Viser portstatus.
	Trap-notifikation (IP) 1-3	Viser status af Trap-notifikation (IP) egenskaben og IP-adressen.

	Godtgør gyldigheden af fejltrap	Viser status af Godtgør gyldigheden af fejltrap egenskaben.
IP-filtrer	Accessliste	Viser listen med IP-adresser, som får eller nægtes adgang til printeren.

E-Mail alarm-indstillingsside

Formål:

At verificere de aktuelle indstillinger af SMTP/POP (Simple Mail Transfer Protocol/Post Office Protocol), som bruges til e-mail egenskaben og E-mail alarm egenskaben. I denne side kan du kun verificere indstillingerne af posterne. Hvis du vil ændre indstillingerne, skal du gå til siderne i **Udskrivningsserver-indstillinger** fanebladet.

Værdier:

E-mail server-indstillinger	Portstatus		Viser portstatus.
	Primær SMTP-protokolomsætter		Viser den primære SMTP (Simple Mail Transfer Protocol)-protokolomsætter.
	SMTP-portnummer		Viser SMTP-portnummeret.
	Godkendelse af E-mail-afsendelse		Viser godkendelsesmetoden til udgående e-mail.
	POP3 -serveradresse		Viser POP3 (Post Office Protocol 3)-serveradressen.
	POP3-portnummer		Viser POP3-portnummeret.
	Svaradresse		Viser IP-adressen for servere, som er forbundet med SMTP-protokol, når data kommer ind.
	SMTP-serverforbindelse		Viser status af SMTP-serverforbindelsen.
E-mail alarm-indstillinger	E-Mail liste 1		Viser de acceptable e-mail adresser for E-Mail alarm egenskaben, som er specificeret i E-mail liste 1.
	Vælg alarmer for liste 1	Forsyner med alarmer	Viser status og om der skal modtages en E-Mail alarm for forbrugsdele.
		Alarmer for papirhåndtering	Viser status og om der skal modtages en E-Mail alarm for papirhåndtering.
		Servicehenvendelse	Viser status og om der skal modtages en E-Mail alarm for servicehenvendelse.
	E-Mail liste 2		Viser de acceptable e-mail adresser for E-Mail alarm egenskaben, som er specificeret i E-mail liste 2.
	Vælg alarmer for liste 2	Forsyner med alarmer	Viser status og om der skal modtages en E-Mail alarm for forbrugsdele.
		Alarmer for papirhåndtering	Viser status og om der skal modtages en E-Mail alarm for papirhåndtering.
Servicehenvendelse		Viser status og om der skal modtages en E-Mail alarm for servicehenvendelse.	

Udskrivningsserver-indstillinger

Udskrivningsserver-indstillinger fanen indeholder **Grundlæggende information**, **Port-indstillinger**, **TCP/IP**, **E-mail alarm** og **SNMP** sider.

Grundlæggende information

Formål:

At konfigurere printerens grundlæggende information.

Værdier:

Systemindstillinger	Printernavn	Specificerer navnet på printeren med op til 31 alfanumeriske tegn.
	Lokalitet	Specificerer printerens lokalitet med op til 63 alfanumeriske tegn.

	Kontaktperson		Specificerer kontaktnavn, nummer og anden information om printeradministratoren og servicecentret med op til 63 alfanumeriske tegn.
	Administrator E-mail-adresse		Specificerer printeradministratorens og servicecentrets kontaktadresse med op til 63 alfanumeriske tegn.
	Tag-nummer for aktiv		Indtast printerens aktiv-tagnummer.
EWS-indstillinger	Auto-opfriskning	Til	Opfrisker automatisk indholdet af statusdisplaysiderne.
		Fra	Opfrisker ikke automatisk statusdisplaysiderne.
	Auto-opfriskningsinterval		Indstiller tidsintervallet for automatisk opfriskning af indholdet af statusdisplaysiderne fra 15 til 600 sekunder.

 **BEMÆRK:** Auto-opfriskningsegenskaben er effektiv for indholdet af toprammen, **Printerstatus** siden, **Jobliste** siden, og **Fuldførte jobs** siden.

Port-indstillinger

Formål:

At specificere om udskrivningsporte- og styreprotokol-egenskaber skal aktiveres eller deaktiveres.

Værdier:

Ethernet	Ethernet-indstillinger	Auto	Opdater automatisk Ethernet-transmissionshastigheden og duplexindstillingerne.
		10base-T halv-dupleks	Vælger 10base-T halv-dupleks som standardværdi.
		10base-T fuld-dupleks	Vælger 10base-T fuld-dupleks som standardværdi.
		100Base-TX halv-dupleks	Vælger 100base-TX halv-dupleks som standardværdi.
		100Base-TX halv-dupleks	Vælger 100base-TX fuld-dupleks som standardværdi.
	Aktuelle Ethernet-indstillinger		Viser de aktuelle indstillinger af Ethernet.
MAC -adresse		Viser printerens MAC-adresse.	
Portstatus	LPD		Vælg afkrydsningsfelt til aktivering af LPD.
	Port9100		Vælg afkrydsningsfelt til aktivering af Port9100.
	FTP		Vælg afkrydsningsfelt til aktivering af FTP-port.
	E-mail alarm		Vælg afkrydsningsfelt til aktivering af E-mail alarm egenskaben.
	SNMP-agent		Vælg afkrydsningsfelt til aktivering af SNMP (Simple Network Management Protocol). Du kan også konfigurere den transportprotokol, som skal anvendes. UDP kan vælges som transportprotokol.

 **BEMÆRK:** Indstillingerne på Port-indstillinger siden er kun gyldige, når printeren er genstartet. Når du ændrer eller konfigurerer indstillingerne, skal du klikke på **Start printer igen for at anvende nye indstillinger** knappen for at anvende nye indstillinger.

TCP/IP

Formål:

At konfigurere printerens IP-adresse, subnet-maske og protokolomsætter-adresse.

Værdier:

TCP/IP-indstillinger	Værtsnavn		Specificerer værtsnavnet med op til 47 alfanumeriske tegn. Standardnavnet vil forblive gyldigt, hvis der ikke udføres nogen indtastning.
	IP-adresseindstilling	AutoIP	Indstiller automatisk IP-adressen.

	DHCP	Anvender DNCP til at indstille IP-adressen.
	BOOTP	Anvender BOOTP (BOOTstrap Protocol) til at indstille IP-adressen.
	RARP	Anvender RARP (Reverse Address Resolution Protocol) til at indstille IP-adressen.
	Manuelt indstillet	Anvender kontrolpanelet eller Dell Printer Configuration Web Tool til manuelt at indstille IP-adressen.
	IP-adresse	Indstiller den IP-adresse, som er allokeret til printeren i <i>nnn.nnn.nnn.nnn</i> formatet, hvor <i>nnn</i> er en variabel på mellem 0 og 255. Bemærk at værdierne 127 og 224-254 ikke er gyldige som de første tre cifre.
	Subnet-maske	Indstiller subnet-masken i <i>nnn.nnn.nnn.nnn</i> formatet. Hver sektion af <i>nnn.nnn.nnn.nnn</i> er en værdi mellem 0 og 255. Bemærk, at 255.255.255.255 er ugyldig.
	Protokolomsætter-adresse	Indstiller protokolomsætter-adressen i <i>nnn.nnn.nnn.nnn</i> formatet. Hver sektion af <i>nnn.nnn.nnn.nnn</i> er en værdi mellem 0 og 254. Bemærk, at værdierne 127 og 224-254 ikke er gyldige for de første tre cifre.
DNS	DNS-indstilling	Vælg afkrydsningsfeltet for automatisk at få DNS-serveradressen fra DHCP-serveren.
	DNS-serveradresse	Indstiller DNS-serveradressen.
	DNS-domænenavn	Specificerer domænenavnet på domænavnsserveren. Op til 255 alfanumeriske tegn, punktummer og bindestreger kan anvendes. Hvis der specificeres flere end et domænenavn, skal de adskilles med et komma eller et semikolon.
LPD	Tilslutning Time-Out	Indstiller tilslutning time-out perioden fra 1 til 1000 sekunder.
	IP-filter	For at indstille IP-filterindstillingerne, skal du klikke på IP-filter . IP-filter siden vises.
Port9100	Portnummer	Indstiller portnummeret fra 9000 til 9999.
	Tilslutning Time-Out	Indstiller tilslutning time-out perioden fra 1 til 1000 sekunder.
	IP-filter	For at indstille IP-filterindstillingerne, skal du klikke på IP-filter . IP-filter siden vises.
HTTP	Portnummer	Indstiller portnummeret til 80 og 8000 til 9999.
	Samtidige tilslutninger	Viser det maksimale antal tilslutninger, som modtages samtidigt af klienten.
	Tilslutning Time-Out	Indstiller tilslutning time-out perioden fra 1 til 255 sekunder.
FTP	Kodeord	Indstiller om kodeordet skal aktiveres eller deaktiveres. Specificerer også værdien af kodeordet med op til syv tegn.
	Tilslutning Time-Out	Indstiller tilslutning time-out perioden fra 1 til 1000 sekunder.

E-mail alarm

Formål:

At konfigurere detaljerede indstillinger for E-Mail alarm. Denne side kan også vises ved at man klikker på **E-mail alarm** i den venstre ramme.

Værdier:

E-mail server-indstillinger	Primær SMTP-protokolomsætter	Viser den primære SMTP-protokolomsætter.
	SMTP-portnummer	Viser SMTP-portnummeret. Dette skal være 25 eller mellem 5000 og 65535.
	Godkendelse af E-mail-afsendelse	Specificerer godkendelsesmetoden til udgående e-mail.
	SMTP-logind-bruger	Specificerer SMTP-logind-brugeren. Op til 63 alfanumeriske tegn, punktummer, bindestreger, understregninger og (@) symboler kan anvendes. Hvis flere end en adresse specificeres, skal de adskilles med kommaer.
	SMTP-logind-kodeord	Specificerer SMTP-kontokodeordet med op til 31 alfanumeriske tegn.
	POP3 -serveradresse* 1	Specificerer POP3-serveradressen i IP-adresseformatet "aaa.bbb.ccc.ddd" eller som et DNS-værtsnavn på op til 63 tegn.
	POP3-portnummer* 1	Viser POP3-serverportnummeret. Dette skal være 110 eller mellem 5000 og 65535.
	POP-brugernavn* 1	Specificerer POP3-kontobrugernavnet. Op til 63 alfanumeriske tegn, punktummer, bindestreger, understregninger og (@) symboler kan anvendes. Hvis flere end en adresse specificeres, skal de adskilles med kommaer.
	POP-brugerkodeord* 1	Specificerer POP3-kontokodeordet med op til 31 alfanumeriske tegn.
	Svaradresse	Benævner den svar-e-mailadresse, som sendes med hver E-mail alarm.
	SMTP-serverforbindelse	Viser status af SMTP-serverforbindelsen.
E-mail alarm-	E-Mail liste 1	Indstiller acceptable e-mail adresser for E-Mail alarm egenskaben med op til 255 alfanumeriske

Indstillinger			tegn.
	Vælg alarmer for liste 1	Forsyner med alarmer	Marker afkrydsningsfeltet for at modtage en E-Mail alarm for forbrugsdele.
		Alarmer for papirhåndtering	Marker afkrydsningsfeltet for at modtage en E-Mail alarm for papirhåndtering.
		Servicehenvendelse	Marker afkrydsningsfeltet for at modtage en E-Mail alarm for servicehenvendelser.
	E-Mail liste 2		Indstiller acceptable e-mail adresser for E-Mail alarm egenskaben med op til 255 alfanumeriske tegn.
	Vælg alarmer for liste 2	Forsyner med alarmer	Marker afkrydsningsfeltet for at modtage en E-Mail alarm for forbrugsdele.
		Alarmer for papirhåndtering	Marker afkrydsningsfeltet for at modtage en E-Mail alarm for papirhåndtering.
Servicehenvendelse		Marker afkrydsningsfeltet for at modtage en E-Mail alarm for servicehenvendelser.	
*1 Til rådighed når POP inden SMTP for Godkendelse af E-mail-afsendelse er valgt.			

SNMP

Formål:

At konfigurere detaljerede indstillinger for SNMP.

Værdier:

SNMP-agent	Samfundsnavn (kun læsning)* ¹	Specificer samfundsnavnet for at få tilgang (kun læsning) til data på op til 31 alfanumeriske tegn. Den oprindelige indstilling forbliver gyldig, hvis der ikke udføres nogen indtastning. Tegn, som er indtastet til samfundsnavnet i tidligere indstillinger, vil ikke blive vist på skærmen. Standard Læsesamfund er offentligt.
	Samfundsnavn (læsning/skrivning)* ¹	Specificer samfundsnavnet for at få tilgang (læse og skrive) til data på op til 31 alfanumeriske tegn. Den oprindelige indstilling forbliver gyldig, hvis der ikke udføres nogen indtastning. Tegn, som er indtastet til samfundsnavnet i tidligere indstillinger, vil ikke blive vist på skærmen. Standard læse/skrive-samfundet er privat.
	Samfundsnavn (Trap)* ¹	Specificer det samfundsnavn, som anvendes til trap på op til 31 alfanumeriske tegn. Den oprindelige indstilling vil forblive gyldig, hvis ingen indtastning udføres. Tegn, som er indtastet til samfundsnavnet (Trap) i tidligere indstillinger, vil ikke blive vist på skærmen. Standard-trap samfundet er " " (NUL).
	Trap-notifikation (IP) 1-3	Marker afkrydsningsfeltet for at notificere trap-forekomst. Specificer i dette tilfælde IP-adressen og IP-stikkontakt i <i>nnn.nnn.nnn.nnn:mmmm</i> formatet. Hver sektion af "nnn" er en variabel værdi mellem 0 og 255. Bemærk, at værdierne 127 og 224-254 ikke er gyldige for de første tre cifre. IP-stikkontakt <i>mmmm</i> er en variabel mellem 0 og 65535.
	Godtgør gyldigheden af fejltrap	Marker afkrydsningsfeltet for at notificere Gyldiggør fejltrap.
*1 Standardværdien for hver post kan ændres ved anvendelse af Dell Printer Configuration Web Tool.		

IP-filter

Formål:

At konfigurere de detaljerede indstillinger for detIP- filter som anvendes for LPD og Port9100

Værdier:

Adresse	Indstiller adressen i adressefeltet. Indtast en numerisk værdi mellem 0 og -255 i hvert felt i "aaa.bbb.ccc.ddd." Dog kan 127 og 224-254 ikke anvendes som "aaa."	
Adresse-maske	Indstiller subnet-masken i maske-feltet. Indtast en numerisk værdi mellem 0 og 255 i hvert felt.	
Aktiv indstilling	Afslå	Afslår udskrivning fra en specificeret netværksadresse.
	Tillad	Tillader udskrivning fra en specificeret netværksadresse.
	Deaktiveret	Deaktiverer IP-filteregenskaben for den specificerede IP-adresse.

Når du udfører indstillinger for filteret, skal du indtaste IP-adressen på IP-filteret i **Adresse** feltet og subnet-masken i **Adresse-maske** feltet. Indtast en numerisk værdi mellem 0 og 255 i hvert felt. "*" føjes til den aktuelle værdi.

Fremgangsmåde for klargøring

Du kan klargøre op til maks. fem poster og den første post har forrang. Indtast den korteste adresse først, inden du går videre til den næstlængste adresse, når du indstiller flere filtre.

I det følgende afsnit forklares det, hvordan **IP-filter** fungerer.

IP-filter fremgangsmåde

1. Muliggørelse af udskrivning fra en specificeret bruger

I det følgende beskrives fremgangsmåden for kun at aktivere udskrivning fra "192.168.100.10" IP-adressen.

Fremgangsmåde:

- a. Klik på den første kolonne i **Accessliste** rækken 1.
- b. Indtast "192.168.100.10" i **Adresse** feltet og "255.255.255.255" i **Adresse-maske** feltet.
- c. Vælg **Tillad**.
- d. Klik på **Anvend nye indstillinger**.

2. Deaktivering af udskrivning fra en specificeret bruger

I den følgende sektion beskrives fremgangsmåden for kun at deaktivere udskrivning fra "192.168.100.10" IP-adressen.

Fremgangsmåde:

- a. Klik på den første kolonne i **Accessliste** rækken 1.
- b. Indtast "192.168.100.10" i **Adresse** feltet og "255.255.255.255" i **Adresse-maske** feltet.
- c. Vælg **Afslå**.
- d. Klik på den første kolonne i **Accessliste** rækken 2.
- e. Indtast "0.0.0.0" i **Adresse** feltet og "0.0.0.0" i **Adresse-maske** feltet.
- f. Vælg **Tillad**.
- g. Klik på **Anvend nye indstillinger**.

3. Muliggørelse og deaktivering af udskrivning fra netværksadresser

Du kan aktivere udskrivning fra "192.168" netværksadressen og deaktivere udskrivning fra "192.168.200" netværksadressen. Eksemplet herunder beskriver imidlertid, hvordan man aktiverer udskrivning fra "192.168.200.10" IP-adressen.

Fremgangsmåde:

- a. Klik på den første kolonne i **Accessliste** rækken 1.
- b. Indtast "192.168.200.10" i **Adresse** feltet og "255.255.255.255" i **Adresse-maske** feltet.
- c. Vælg **Tillad**.
- d. Klik på den første kolonne i **Accessliste** rækken 2.
- e. Indtast "192.168.200.0" i **Adresse** feltet og "255.255.255.0" i **Adresse-maske** feltet.
- f. Vælg **Afslå**.
- g. Klik på den første kolonne i **Accessliste** rækken 3.
- h. Indtast "192.168.0.0" i **Adresse** feltet og "255.255.0.0" i **Adresse-maske** feltet.
- i. Vælg **Tillad**.
- j. Klik på **Anvend nye indstillinger**.

Andre egenskaber

Andre egenskaber fanen indeholder **Indstil kodeord** og **Nulstil udskrivningsserver**-sider.

Indstil kodeord

Formål:

At indstille eller ændre det kodeord, som er nødvendigt for at få adgang til printerklargøringsparametrene fra **Dell Printer Configuration Web Tool**.

Indstil kodeordet for Værktøjskasse fra **Indstil kodeord** på **Vedligeholdelse af printer** fanen. Denne side kan også vises ved at man klikker på **Indstil kodeord** i den venstre ramme.

 **BEMÆRK:** For at genoprette kodeordet til standard (NUL), skal du initialisere den ikke flygtige hukommelse (NVM).

Værdier:

Administrator-kodeord	Indstiller kodeordet med op til 10 alfanumeriske tegn. Kodeordet vil blive vist som asterisk (*) i feltet, når det indtastes.
Bekræft Administrator-kodeord	Skriv kodeordet igen for at bekræfte det.

Nulstil udskrivningsserver

Formål:

At initialisere NVRAM (ikke-flygtig RAM) for netværksegenskaben og genstarte printeren. Du kan også initialisere printerens NVRAM fra **Nulst. stand.** i **Printerindstillinger**-menuen.

Værdier:

Initialiser NIC NVRAM hukommelsen og start printeren igen.	Klik på Start for at initialisere NVRAM. Netværksindstillingerne vil gå tilbage til fabriksstandardindstillingerne og reboote netværkskapabiliteten.
Start printeren igen	Klik på Start for at genstarte printeren.

Kopier printerindstillinger

Kopier printerindstillinger menuen indeholder **Kopier printerindstillinger** og **Kopier rapport om printerindstillinger** sider.

Kopier printerindstillinger

Formål:

At kopiere printerindstillingerne til en eller flere af den samme printermodel.

For at kopiere indstillingerne til en anden printer, skal du specificere den IP-adresse og det kodeord, hvortil indstillingerne kopieres i **IP-adresse** tekstboksen og **Kodeord** tekstboksen. Klik derefter på **Kopier indstillingerne til værten i ovenstående liste**. knappen. Kopiering af indstillingerne er fuldført. Tilslutnings time-out perioden er 60 sekunder. Efter dette kan du kontrollere, om indstillingerne blev kopieret til denne side. Og det er nødvendigt at markere **Kopier indstillingerne til værten i ovenstående liste og reboot maskinen**. menuen i **Dell printerkonfiguration Web-værktøj** i destinationsprinteren for at verificere, om indstillingerne blev kopieret eller ej.

Hvis indstillingerne kan kopieres, men printerkonfigurationen er anderledes, vil kun indstillinger af de samme poster blive kopieret. Printerindstillinger kopieres samtidigt til printere med op til 10 IP-adresser.

Kopier rapport om printerindstillinger

Formål:

For at verificere kopieringshistorikken.

 **BEMÆRK:** Historikken ryddes ved at slukke for printeren.

Udskrivningsvolumen

Udskrivningsvolumen menuen inkluderer **Udskrivningsvolumen** og **Dell ColorTrack** sider.

Udskrivningsvolumen

Formål:

At verificere antallet af udskrevne sider. Denne side kan også vises ved at man klikker på **Udskrivningsvolumen** i den venstre ramme.

Værdier:

Printer-sideantal	Viser det samlede antal udskrevne sider, der er udskrevet siden printeren leveredes fra fabrikken.
Papir anvendt	Viser antallet af sider for hver papirstørrelse.

Dell ColorTrack

Formål:

At specificere hvilke brugere der skal have adgang til udskrivning og begrænse volumen pr. bruger.

Værdier:

Udskriv brugerbegrænsning	Vælg afkrydsningsfeltet for at begrænse brugere i at anvende printeren.
Tillad udskrivning uden at specificere bruger	Vælg afkrydsningsfeltet for at anvende printeren uden brugerbegrænsninger.
Brugerregistrering	Vises, når Udskriv brugerbegrænsning er aktiveret. For at registrere en bruger, skal du klikke på Rediger brugerregistrering for at åbne Rediger Udskriv brugerregistrering -siden, derefter specificere Brugerregistreringsnr. og klikke på Bekræft / Ændr for at åbne Udskriv brugerindstillinger -siden.

[Tilbage til Indholdsfortegnelse Side](#)

[Tilbage til Indholdsfortegnelse Side](#)

Udskrivningsmedia-retningslinier

Udskrivningsmedia er bl.a. papir, etiketter, konvolutter og bestrøget papir. Din printer sørger for en høj kvalitets udskrivning på mange forskellige udskrivningsmedia. Anvendelse af den korrekte udskrivningsmedia i din printer bidrager til at undgå udskrivningsproblemer. Dette afsnit beskriver hvordan man vælger udskrivningsmedia, hvordan man behandler udskrivningsmedia og hvordan man lægger udskrivningsmedia i bakke 1.

- [Papir](#)
 - [Konvolutter](#)
 - [Etiketter](#)
 - [Lagring af udskrivningsmedia](#)
 - [Identifikation af udskrivningsmediakilder og specifikationer](#)
-

Papir

Den bedste udskrivningskvalitet opnås ved anvendelse af 75 g/m² (20 lb) xerografisk papir med lange fibre. Den bedste udskrivningskvalitet i sort-hvid opnås ved anvendelse af 90 g/m² (24 lb) xerografisk papir med lange fibre. Dell anbefaler, at du foretager en prøve, inden du køber store mængder udskrivningsmedia.

Når du lægger papir i, skal du identificere udskrivningssiden på papirpakken og lægge papiret i overensstemmelse hermed. Se "[Ilægning af udskrivningsmedia i Bakke 1](#)" og "[Ilægning i enkeltarkilæggeren](#)" angående detaljerede instruktioner om ilægning af papir.

Papiregenskaber

De følgende papiregenskaber har indflydelse på kvaliteten og pålideligheden af udskrivningen. Dell anbefaler, at du følger disse retningslinier, når du anskaffer nyt papir.

Vægt

Bakken fremfører automatisk papirvægt fra 60 til 216 g/m² (16 til 60 lb bond) lange fibre. Enkeltarkilæggeren fremfører automatisk papirvægte fra 60 til 216 g/m² (16 til 80 lb bond) lange fibre. Papir, som er lettere end 60 g/m² (16 lb) fremføres muligvis ikke ordentligt, og kan derfor forårsage papirstop. Den bedste ydelse opnås ved anvendelse af 75 g/m² (20 lb bond) papir med lange fibre.

Krumning

Krumning er udskrivningsmediaens tendens til at krumme i kanterne. En kraftig krumning kan medføre problemer med papirfremføringen. Krumning opstår normalt efter at papiret er passeret gennem printeren, hvor det udsættes for høje temperaturer. Hvis papir opbevares uindpakket, selv i papirbakken, kan dette bidrage til at papiret krummer inden udskrivningen og kan medføre problemer med udskrivningen, uanset luftfugtigheden. Når du udskriver på krummet papir, skal du strække papiret ud og derefter indsætte det i enkeltark ilæggeren.

Glathed

Graden af papirets glathed har direkte indflydelse på udskrivningskvaliteten. Hvis papiret er for groft, indbrændes toneren ikke ordentligt på papiret, hvilket giver en dårlig udskrivningskvalitet. Hvis papiret er for glat, kan der blive problemer med fremføringen af papiret. En glathed mellem 150 og 250 Sheffield punkter giver den bedste udskrivningskvalitet.

Fugtighedsindhold

Mængden af fugtighed i papiret påvirker både udskrivningskvaliteten og printerens evne til at fremføre papiret på korrekt vis. Lad papiret ligge i dets originale emballage, indtil det skal anvendes. Dette gør, at papirets udsættelse for fugtighedændringer, som kan forringe dets ydelse, begrænses.

Fiberretning

Fiber hentyder til retningen af papirets fibre i et ark papir. Fibre er enten lange og løber i papirets længderetning, eller korte og løber i papirets bredderetning. For 60 til 135 g/m² (16 til 36 lb bond) papir, anbefales papir med lange fibre. For papir, som er tungere end 135 g/m² (36 lb bond), anbefales korte fibre.

Fiberindhold

Det meste xerografiske papir af høj kvalitet er lavet af 100% kemisk pulpet træ. Papir, som indeholder fibre, som f.eks. bomuld, har egenskaber, som kan resultere i forringet papirbehandling.

Anbefalet papir

Den bedste udskrivningskvalitet og fremføringspålidelighed opnås ved anvendelse af 75 g/m² (20 lb) xerografisk papir. Forretningspapir, som er fremstillet til almindelige forretningsskrivelser, har ligeledes en acceptabel udskrivningskvalitet. Anvend kun papir, som kan modstå høje temperaturer uden misfarvning, blødning eller frigørelse af farlig emission. Laserudskrivningsprocessen opvarmer papir til høje temperaturer. Forhør dig hos fabrikanten eller forhandleren om, hvorvidt det papir, du har valgt, er acceptabelt til brug med laserprintere.

Udskriv altid flere prøver, inden du køber nogen type udskrivningsmedia i store mængder. Når du vælger udskrivningsmedia, bør du overveje vægten, fiberindholdet og farven.

Uacceptabelt papir

Følgende papirtyper kan ikke anbefales til brug i denne printer:

- 1 Kemisk behandlet papir, som bruges til at lave kopier uden carbonpapir, også kendt som selvkopierende papir selvkopierende papir (CCP), eller ingen carbon påkrævet (NCR) papir
- 1 Fortrykt papir med kemikalier, som kan forurene printeren
- 1 Fortrykt papir, som kan påvirkes af temperaturen i printerfuseren
- 1 Fortrykt papir, som kræver en registrering (det præcise udskrivningssted på siden), som er større end ±0,09 tommer, som f.eks. optisk karaktergenkendelse (OCR) former
- 1 I nogle tilfælde kan du indstille registreringen med dit softwareprogram, så en korrekt udskivning på disse former kan opnås.
- 1 Bestrøget papir (sletbart skrivemaskinepapir), syntetisk papir, termopapir
- 1 Papirer med grove kanter, grove eller kraftige overflader eller krummede papirer
- 1 Genbrugspapir, som indeholder mere end 25% efter-forbrugs affald, som ikke opfylder kravene i DIN 19 309
- 1 Formularer og dokumenter i flere dele
- 1 Udskrivningskvaliteten kan forringes (der kan optræde blanke mellemrum eller pletter i teksten), når du udskriver på talkum- eller syrepapir.

Valg af papir

Korrekt papirvalg bidrager til at forhindre papirstop og sikre en problemfri udskrivning.

Følgende forholdsregler vil bidrage til at undgå papirstop og dårlig udskrivningskvalitet:

- 1 Anvend altid nyt papir, som ikke er beskadiget.
- 1 Identificer den anbefalede udskrivningsside på papiret, inden det lægges i. Denne information er normalt angivet på papirets emballage.
- 1 Anvend ikke papir, som du selv har skåret eller klippet til.
- 1 Bland ikke printmediastørrelser, -vægt eller -typer i den samme kilde. Dette kan føre til papirstop.
- 1 Fjern ikke bakken under udskrivning af et job.
- 1 Sørg for, at papiret er lagt korrekt i bakken.
- 1 Bøj papiret frem og tilbage og "luft" det derefter. Ret kanterne på stakken ud på en plan flade.

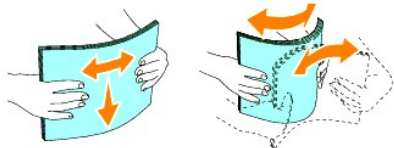

Valg af fortrykte formularer og brevhoveder



Når der vælges fortrykte formularer og brevhovedpapir til printeren:

- 1 Anvendelse af papir med lange fibre giver det bedste resultat.
- 1 Kun formularer og brevhoveder, om er trykt med brug af en offset-litografisk eller graverings udskrivningsproces.
- 1 Vælg papir, som absorberer farve, men ikke bløder.
- 1 Undgå papir med grov og kraftige overflade.
- 1 Anvend papir, som er udskrevet med varmeresistant farve til brug i xerografiske kopimaskiner. Farven skal kunne modstå temperaturer på 225°C (437° F) uden at smelte eller frigøre farlig emission.
- 1 Anvend farver, som ikke påvirkes af harpiksen i toneren eller silikonen i fuseren. Farve, som er oxidationssat eller oliebaseret bør opfylde disse krav. Det er ikke sikkert, at latexfarve gør det. Kontakt din papirleverandør, hvis du er i tvivl.

Udskrivning på brevhoved

Forhør dig hos fabrikanten eller forhandleren om, hvorvidt det fortrykte brevhoved, du har valgt, er acceptabelt til brug med laserprintere.

Sideretningen er vigtig, når der udskrives på brevhoved. Anvend følgende oversigt som hjælp, når du lægger brevhoved i udskrivningsmediakilden.

Udskrivningsmediakilde	Udskrivningsside	Sideretning
Bakke 1	Forsiden opad 	Brevhoved går ind i printerens sidst
Enkeltarkilægger	Vendende nedad 	Brevhoved går ind i printerens først

Valg af for-perforeret papir

De forskellige mærker af for-perforeret papir kan afvige med hensyn til antal og placering af huller og fabrikationsteknik. Men det vil måske ikke være muligt at udskrive på papiret, afhængig af placeringen af hullerne i papiret.

Hvordan man vælger og anvender for-perforeret papir:

- 1 Test papir fra flere fabikanter, inden du bestiller og anvender store mængder af for-perforeret papir.

- 1 Papir bør perforeres af papirets fabrikant og ikke bores i papir, som allerede er emballeret i et ris. Boret papir kan medføre papirstop, når flere ark går gennem printeren. Dette kan føre til papirstop.
 - 1 For-perforeret papir kan indeholde mere papirstøv end almindeligt papir. Det kan være nødvendigt at rengøre din printer oftere, og det er ikke sikkert, at fremføringspålideligheden er så god som med standard papir.
 - 1 Vægt-retningslinierne for for-perforeret papir er de samme som for ikke-perforeret papir.
-

Konvolutter

Afhængig af valget af konvolutter, kan der eventuelt forventes at forekomme forskellige grader af mindre rynker. Dell anbefaler, at du foretager en prøve, inden du køber store mængder udskrivningsmedia. Se "[Ilægning af udskrivningsmedia i Bakke 1](#)" eller "[Ilægning i enkeltarklæggeren](#)" angående instruktioner om ilægning af en konvolut.

Når der udskrives på konvolutter:

- 1 Anvend kun høj kvalitets konvolutter, som er beregnet til brug i laserprintere.
 - 1 Indstil udskrivningsmediakilden til enkeltarklæggeren eller Bakke 1. Indstil papirtypen til **Konvolut** og vælg den korrekte konvolutstørrelse fra printerdriveren.
 - 1 Den bedste ydelse opnås ved anvendelse af 75 g/m² (20 lb bond) papir. Der kan anvendes op til 105 g/m² (28 lb bond) vægt til konvolutlæggeren, så længe som bomuldsindholdet er 25% eller mindre. Konvolutter med 100% bomuldsindhold må ikke overstige 90 g/m² (24 lb bond) vægt.
 - 1 Brug kun nye konvolutter, som ikke er beskadigede.
 - 1 Anvend konvolutter, som kan modstå temperaturer på 205°C (401°F) uden at klæbe, krølles for meget, rynkes eller frigøre farlig emission. Forhør dig hos konvolutleverandøren, hvis du har nogen tvivl om de konvolutter, du påtænker at anvende.
 - 1 Indstil breddestyret, så det passer til konvolutbredden.
 - 1 For at lægge konvolutter i enkeltarklæggeren, skal du lægge konvolutterne i med flapperne lukket og den korte kant på konvolutterne vendende ind mod printeren. Den trykte side skal vende nedad.
 - 1 Se "[Ilægning af udskrivningsmedia i Bakke 1](#)" eller "[Ilægning i enkeltarklæggeren](#)" angående instruktioner om ilægning af en konvolut.
 - 1 Anvend kun en konvolutstørrelse under et udskrivningsjob.
 - 1 Kontroller at luftfugtigheden er lav, da en høj luftfugtighed (højere end 60%) og de høje udskrivningstemperaturer kan lukke konvolutterne.
 - 1 Det bedste resultat opnås, hvis man ikke anvender konvolutter, som
 - o Er for krumme eller bøjede
 - o Er sammenklæbede eller på nogen måde beskadigede
 - o Indeholder vinduer, huller, perforeringer, udskæringer og prægetryk.
 - o Har metallklips, bånd eller metalfoldeklips.
 - o Har et låsedesign
 - o Har påklæbede frimærker
 - o Har synligt klistet, når flappen er i den forseglede eller lukkede position.
 - o Har flossede eller bøjede hjørner.
 - o Har grov, bølget eller vandmærke-finish.
-

Etiketter

Din printer kan udskrive på mange etiketter, som er beregnet til anvendelse i laserprintere. Dell anbefaler, at du fremfører etiketter fra bakke 1. Etiketteklister, beskyttelsesark og toplag (udskrivbar papirmasse) skal kunne modstå temperaturer på 205°C (401°F) og et tryk på 25 pund pr. kvadrattomme (psi). Dell anbefaler, at du foretager en prøve, inden du køber store mængder udskrivningsmedia.

Når der udskrives på etiketter:

- 1 Indstil papirtypen til **Etikette på printerdriveren**.
- 1 Læg ikke etiketter i sammen med papir i den samme bakke. Dette kan føre til papirstop.
- 1 Anvend ikke etiktteark med glat bagsidematerial.
- 1 Udskriv ikke inden for 1 mm (0,04 tommer) af udstansningen.
- 1 Anvend hele etiketteark. Delvise ark kan bevirke, at etiketterne går af under udskrivning, med papirstop som resultat. Delvise ark vil ligeledes forurene din printer og patron med klister og kan desuden ugyldiggøre din printer- og patrongarantier.
- 1 Anvend etiketter, som kan modstå temperaturer på 205°C (401°F) uden at klæbe, krølles for meget, rynkes eller frigøre farlig emission.
- 1 Udskriv ikke inden for 1 mm (0,04 tommer) fra kanten af etiketten, af perforeringerne eller mellem udstansningen af etiketten.
- 1 Anvend ikke etiketteark, som har klister på kanten af arket. Dell anbefaler zonebestrygning af klisteret med mindst 1 mm (0,04 tommer) afstand fra kanterne. Klæbemateriale forurener din printer og kan ugyldiggøre din garanti.
- 1 Hvis zonebestrygning af klisteret ikke er muligt, bør en 3 mm (0,125 tommer) stribe fjernes på for- og driverkanten og en ikke-sivende klister anvendes.
- 1 Fjern en 3 mm (0,125 tommer) stribe fra forkanten for at forhindre etiketter i at falde af inde i printeren.
- 1 Portræt-retning foretrækkes, specielt ved udskrivning af strekkoder.
- 1 Anvend ikke etiketter, hvor klisteret er synligt.

Lagring af udskrivningsmedia

For korrekt lagring af udskrivningsmedia, vil de følgende retningslinier hjælpe dig med at undgå problemer og uensartet udskrivningskvalitet.

- 1 Det bedste resultat opnås ved at man gemmer udskrivningsmedia i omgivelser, hvor temperaturen er omkring 21°C (70°F) og fugtighedsgraden er 40%.
- 1 Opbevar papkasser med udskrivningsmedia på en palle eller en hylde i stedet for direkte på gulvet.
- 1 Hvis du opbevarer enkelte pakker med udskrivningsmedia uden for den originale emballage, skal du sikre dig, at de står på en plan flade, så kanterne ikke bøjes eller krølles.
- 1 Anbring ikke noget oven på pakkerne med udskrivningsmedia.

Identifikation af udskrivningsmediakilder og specifikationer

I de følgende oversigter finder du information om almindelige og ekstra udskrivningsmediakilder.

Størrelser og understøttelse af udskrivningsmedia

	Enkeltarkilægger	Bakke 1
A4 (210x297 mm)	Y	Y
B5 (182x257 mm)	Y	Y
A5 (148x110 mm)	Y	Y
Youkei 2 (114x162mm)	Y	Y
Youkei 3 (98x148mm)	Y	Y
Youkei 4 (105x235mm)	Y	Y
Youkei 6 (98x190mm)	Y	Y
Youchoukei 3 (120x235mm)	Y	Y
Choukei 3 (120x235mm)	Y	Y

Choukei 4 (90x205mm)	Y	Y
Kakukei 3 (216x277mm)	Y	Y
C5 (162x229mm)	Y	Y
Mon. (3,875x7,5tom)	Y	Y
Konv. #10 (4.125x9,5tom)	Y	Y
DL(110x220mm)	Y	Y
Postkort JPN (100x148mm)	Y	Y
Postkort JPN (148x200mm)	Y	Y
Brev (8,5x11 tomme)	Y	Y
Legal (8,5x14 tomme)	Y	Y
Folio (8,5x13 tomme)	Y	Y
Executive (7,25x10,5 tomme)	Y	Y
Special*	Y	Y
*Special: 76,2 og 220,0 mm eller mellem 3,00 og 8,66 tommer 127,0 og 355,6 mm eller mellem 5,00 og 14,00 tommer.		

Understøttet udskrivningsmedia

Media	Enkelt-sided udskrivning		Dupleks-udskrivning	
	Enkeltarkilægger	Bakke 1	Enkeltarkilægger	Bakke 1
Plano	Y*	Y*	Y*	Y*
Plano - Side 2	Y	Y	N	N
Plano tyk	Y	Y	Y	Y
Plano tyk - Side 2	Y	Y	N	N
Genbrugt	Y	Y	Y	Y
Genbrugt - Side 2	Y	Y	N	N
Etikette	Y	Y	N	N
Omslag	Y	Y	Y	Y
Omslag - Side 2	Y	Y	N	N
Omslag tykke	Y	Y	Y	N
Omslag tykke - Side 2	Y	N	N	N
Konvolut	Y	Y	N	N
Postkort JPN	Y	Y	Y	Y
Postkort JPN - Side 2	Y	Y	N	N
Bestrøget JPN	Y	N	Y	N
Bestrøget JPN - Side 2	Y	N	N	N
Bestrøget	Y	N	Y	N
Bestrøget - Side 2	Y	N	N	N
Bestrøget tyk	Y	N	NS	N

Værdier, som er mærket med en asterisk () er fabriksstandard-menuindstillinger.

Klargør papirtype

Papirtype	Vægt (gsm)	Bemærkninger
Plano papir	60-90	-
Plano tykt papir	80/90-105	-

Omslag	106-163	-
Omslag tykke	164-216	-
Bestroget	106-163 (Lav hastighed)	Inkjet-printerpapir kan ikke anvendes.
Bestroget tyk	164-216 (Lav hastighed)	Inkjet-printerpapir kan ikke anvendes.
Bestroget JPN	95-105 (Medium hastighed)	-
Etikette	3R7408	Inkjet-printerpapir kan ikke anvendes.
Konvolutter	-	-

[Tilbage til Indholdsfortegnelse Side](#)

[Tilbage til Indholdsfortegnelse Side](#)

Ilægning af udskrivningsmedia

Korrekt ilægning af udskrivningsmedia bidrager til at forhindre papirstop og sikre en problemfri udskrivning.

Identificer udskrivningsmediaens anbefalede udskrivningsside, inden du lægger udskrivningsmediaen i. Denne information er normalt angivet på udskrivningsmediaens emballage.

- [Bakke 1](#)
 - [Ilægning af udskrivningsmedia i Bakke 1](#)
 - [Enkeltarkilægger](#)
 - [Ilægning i enkeltarkilæggeren](#)
 - [Anvendelse af enkeltarkilæggeren](#)
 - [Anvendelse af manuel dupleks-funktionen](#)
 - [Manuel dupleksudskrivning fra Bakke 1](#)
 - [Manuel dupleksudskrivning fra enkeltarkilæggeren](#)
 - [Anvendelse af outputbakken](#)
 - [Anvendelse af outputbakkeforlænger](#)
-

Bakke 1

Kapacitet

Bakke 1 kan indeholde:

- 1 250 ark standardpapir.

Udskrivningsmediamål

Bakke 1 accepterer udskrivningsmedia inden for de følgende mål:

- 1 Bredde - 76,2 mm (3,00 tommer) til 220,0 mm (8,66 tommer)
 - 1 Længde - 127 mm (5,00 tommer) til 355,6 mm (14,00 tommer)
-

Ilægning af udskrivningsmedia i Bakke 1

 **BEMÆRK:** For at undgå papirstop, må bakken ikke fjernes imens udskrivning foregår.

 **BEMÆRK:** Anvend kun laser-udskrivningsmedia. Undlad at anvende ink jet-papir i printeren.

1. Tag papirbakken ud af printeren.

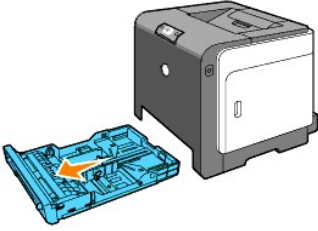

2. Juster papirstyrene sådan at de hviler mod papirets kanter.

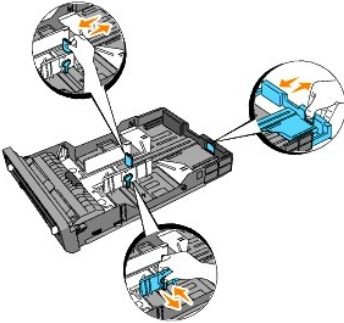

 **BEMÆRK:** Når du fremfører papir fra bakken med papir i størrelsen Legal, skal du udvide bakkens bagside.

3. Bøj arkene frem og tilbage og "luft" dem derefter, inden du lægger udskrivningsmediaen i. Ret kanterne på stakken ud på en plan flade.

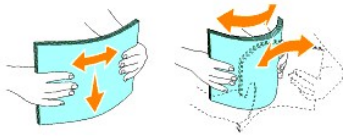

4. Læg udskrivningsmediaen i bakken med den anbefalede udskrivningsside opad.

 **BEMÆRK:** Overskrid ikke den maksimale ilægningsslinie i bakken. Overopfyldning af bakken kan forårsage papirstop.

5. Juster breddestyrene indtil de hviler let mod kanterne af papirstakken.

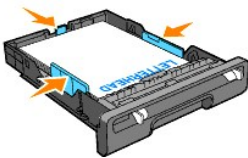

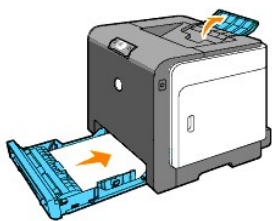

 **BEMÆRK:** Når du ilægger bruger-specificeret udskrivningsmedia, skal du indstille breddestyrene og flytte den del af bakken, der kan udvides, ved at trykke ned på længdestyret indtil det hviler let ind mod kanten af papirstakken.

6. Når du har bekræftet at styrene er sikkert justerede, skal du sætte bakken ind i printeren og udvide outputbakken oven på printeren.



Ilægning af brevhoved

Brevhovedet skal vende imod topkanten på bakke 1 med udskrivningssiden vendende opad. Men brevhovedet skal indsættes med topkanten først og med udskrivningssiden vendende nedad, når du lægger papir ind i enkeltarkilæggeren.

Udskrivningsmediakilde	Udskrivningsside	Sideretning
Bakke 1	Forsiden opad 	Brevhovedet går ind i printeren sidst
Enkeltarkilægger	Vendende nedad 	Brevhovedet går ind i printeren først

Ilægning af konvolutten

For at lægge en konvolut i Bakke 1, skal du lægge konvolutten i med flapperne lukket, når den korte kant på konvolutterne vender ind mod printeren, eller med flapperne åbne når den lange kant på konvolutterne vender ind mod printeren.

Enkeltarkilægger

Kapacitet

Enkeltarkilæggeren kan rumme:

- 1 ark standardpapir.

Udskrivningsmediamål

Enkeltarkilæggeren accepterer udskrivningsmedia inden for de følgende mål:

- 1 Bredde - 76,2 mm (3,00 tommer) til 220,0 mm (8,66 tommer)
- 1 Længde - 127 mm (5,00 tommer) til 355,6 mm (14,00 tommer)

Ilægning i enkeltarkilæggeren

I tilgift til plano papir kan enkeltarkilæggeren anvende forskellige andre størrelser og typer af udskrivningsmedia som f.eks. en konvolut.

1. Juster papirstyrene til udskrivningsmediaens bredde.

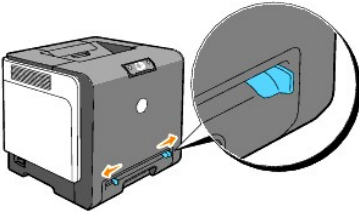

2. Hold begge sider af udskrivningsmediaen, vendende nedad, tæt på enkeltarkilæggeren, og skub den 8-9 cm ind i ilæggeren, indtil den automatisk fremføres.

BEMÆRK: Tving ikke udskrivningsmediaen ind i enkeltarkilæggeren.

Ilægning af konvolutter

For at lægge en konvolut i enkeltarkilæggeren, skal du lægge konvolutten i med flappen lukket, når den korte kant på konvolutten vender ind mod printerens. Placer konvolutten med udskrivningssiden vendende nedad, og skub konvolutten ind i indgangsåbningen.



OBS: Anvend aldrig konvolutter med ruder, bestrøgne kanter eller selvklebende klister. Disse fører til papirstop og forårsager skade på printerens.

BEMÆRK: Sørg for at du isætter konvolutten med flapperne helt lukket.

Anvendelse af enkeltarkilæggeren

1. Isæt en konvolut med flappen vendende nedad og med stempelområdet øverst til højre.
1. Ilæg brevhoved med forsiden vendende nedad, med arkets top gående først ind i printerens.
1. Hvis du oplever problemer med papirfremføring, skal du vende papiret rundt.

Anvendelse af manuel dupleks-funktionen

Manuel dupleks-udskrivning (eller tosidet udskrivning) gør det muligt at udskrive på begge sider af et ark papir. For størrelser, som er acceptable til dupleks-udskrivning, se "[Størrelser og understøttelse af udskrivningsmedia.](#)"

Anvendelse af hæfteudskrivning

BEMÆRK: Du kan ikke anvende hæfteudskrivning sammen med enkeltarkilæggeren.

For anvende hæfteudskrivning skal du enten vælge **Vnd. på den k. kt.** eller **Vnd på den l. kt.** fra **Dupleks** menuen i dialogkassen for **Printerindstillinger** og derefter vælge **Tilvirkning af hæfte** i **Hæfte/Plakat/Blandet dokument** dialogkassen, der vises ved at klikke på **Hæfte/Plakat/Blandet dokument** knappen. Fra **Dupleks** menuen kan du definere den måde, hvorpå to-sidet udskrivningssider hæftes, og hvordan udskrivningen på bagsiden af arket (sider med lige numre) vendes i forhold til udskrivningen på forsiden (sider med ulige numre).

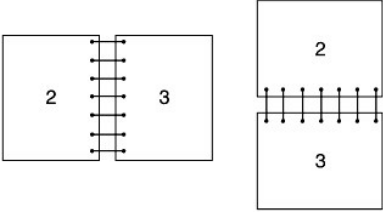
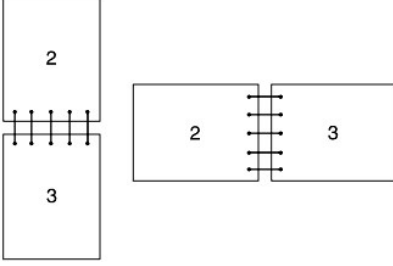
<p>Vnd på den l. kt.</p>	<p>Udfører hæftning langs den lange kant på siden (venstre kant for portrætretning og topkant for landskabsretning). Den følgende illustration viser langkantshæftning for portræt- og landskabs sider:</p>  <p>The illustration shows two diagrams. The left diagram shows two pages, labeled '2' and '3', with binding holes along their long edges. The right diagram shows two pages, labeled '2' and '3', with binding holes along their top edges.</p>
<p>Vnd. på den k. kt.</p>	<p>Udfører hæftning langs den korte kant på siden (topkant for portrætretning og venstre kant for landskabsretning). Den følgende illustration viser kortkantshæftning for portræt- og landskabs sider:</p>  <p>The illustration shows two diagrams. The left diagram shows two pages, labeled '2' and '3', with binding holes along their top edges. The right diagram shows two pages, labeled '2' and '3', with binding holes along their left edges.</p>
<p>Hvis der opstår papirstop, når du vælger Udskriv ikke under "Håndtering af manuel duplekspapirstop" på Avanceret fanen på din printerdriver, vil du muligvis ikke udskrive dokumentet i den rigtige rækkefølge Udskriv i dette tilfælde dokumentet igen.</p>	

Manuel dupleksudskrivning fra Bakke 1

Indstillingsmetode til manuel dupleks fra bakke 1

Når du begynder manuel dupleksudskrivning, vises instruktionsvinduet. Bemærk, at du ikke kan vise dette vindue igen, hvis du lukker vinduet. Undlad at lukke dette vindue før dupleksudskrivningen er gennemført.

1. Udskriv først de lige sider. Ved udskrivning af et seksidet dokument udskrives de lige sider i rækkefølgen fra side 6, side 4 og så side 2. **Fortsæt**-knappen blinker, når udskrivningen af de lige sider er færdig.



2. Saml udskrifterne i en stak og læg dem som de er (med den blanke side vendende opad) ind i papirbakken. Siderne udskrives i rækkefølgen fra side 1, side 3 og derefter side 5.

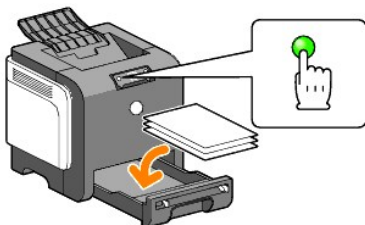

BEMÆRK: Det er muligvis ikke muligt at udskrive på begge sider af papiret, hvis dokumentet består af forskellige størrelser papirer.

Manuel dupleksudskrivning fra enkeltarkilæggeren

BEMÆRK: Når du udskriver på krummet papir, skal du strække papiret ud og derefter indsætte det i enkeltarkilæggeren.

Indstillingsmetode for manuel dupleks fra enkeltarkilæggeren

Når du begynder manuel dupleksudskrivning, vises instruktionsvinduet. Bemærk, at du ikke kan vise dette vindue igen, hvis du lukker vinduet. Undlad at lukke dette vindue før dupleksudskrivningen er gennemført.

1. Udskriv først de lige sider.
Ved udskrivning af et seksidet dokument udskrives de lige sider i rækkefølgen fra side 2, side 4 og så side 6.
Fortsæt-knappen blinker, imens udskrivningen af de lige sider udføres.



2. Efter udskrivningen af de lige sider er udført, skal du samle udskrifterne i en stak og vende stakken om.

BEMÆRK: Bøjede og krummede udskrifter kan forårsage papirstop. Ret dem ud inden du ilægger dem.

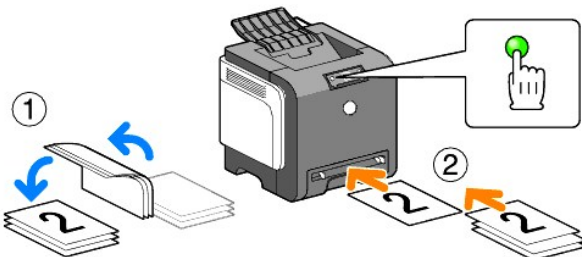

3. Udskriv derefter de ulige sider. Et ark ad gangen, hvor det øverste udskrift som blev vendt om, ilægges, som det er, med den blanke side vendende nedad, hvorefter du trykker på **Fortsæt**-knappen. Udskriv sider i rækkefølgen fra side 1 (bag på side 2), side 3 (bag på side 4) og derefter side 5 (bag på side 6).

Eksempel: Ved dupleksudskrivning af et fire-sidet dokument på to ark.

Ilæg en side af gangen i den manuelle fremførselsbakke i rækkefølgen fra side 2 (bagside) → side 4 (bagside) → side 1 (forside) → side 3 (forside).

BEMÆRK: Det er muligvis ikke muligt at udskrive på begge sider af papiret, hvis dokumentet består af forskellige størrelser papirer.

Anvendelse af outputbakken

Outputbakken kan rumme op til:

- 1 150 ark plano papir

Anvendelse af outputbakkeforlænger

Outputbakkeforlænger er designet til at forhindre, at udskrivningsmedia falder ned fra printeren efter at et udskrivningsjob er fuldført.

Inden du udskriver et dokument, skal du sørge for, at outputbakkeforlængerer er foldet fuldt ud.



[Tilbage til Indholdsfortegnelse Side](#)

Operatørpanel

- [Anvendelse af betjeningspanelet](#)
- [Forklaring af betjeningspanelets lamper](#)
- [Genopretter fabriksindstillinger](#)

Anvendelse af betjeningspanelet



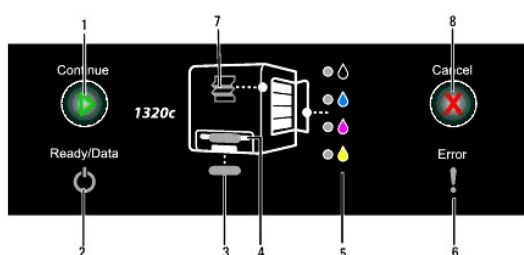





Printerbetjeningspanelet har to knapper og adskillige indikatorer, der viser printerens status.



1. Fortsæt-knap/indikator
 - 1 Tryk på denne knap for at starte enkeltarkilæggeren eller dupleksudskrivning.
 - 1 Tryk på og hold denne knap nede for at udskrive Rapport-siden.
2. Klar/Data-indikator
Indikerer printerstatus som fx modtagning og udskrivning af data.
3. Bakke 1-indikator
Indikerer status for Bakke 1.
4. Enkeltarkilægger-indikator
Indikerer status for enkeltarkilæggeren.
5. Tonerindikatorer
Indikerer at tonerniveauet er lavt eller tom.
6. Fejlindikator
Lyser når der er opstået en fejl.
7. Papirstop/Frontdæksel åbent-indikator
Angiver, at der er papirstop eller at frontdækslet er åbent.
8. Annuller-knap
Tryk på denne knap for at annullere et job.



Se tabellen neden under angående detaljer om hver indikator.

Indikator	Status	Tilstand
Fortsæt	Grøn tændt	Tryk på Fortsæt -knappen for at starte enkeltarkilæggerudskrivning.
	Grøn blinker	Tryk på Fortsæt -knappen for at starte dupleksudskrivning.
Klar/Data	Grøn tændt	Printeren er klar.
	Grøn blinker	Behandler eller udskriver eller varmer op.
	Orange tændt	Strømspareindstillingen eller standbyindstillingen.
Fejl	Orange tændt	Levetid for PHD (Print Head Device) eller rem-enhed er nået til en ende. Rengør CTD-sensoren.
	Orange blinker	Der opstod en fejl.
	Orange blinker	Levetiden for PHD'en eller rem-enheden er løbet ud. Rengør CTD-sensoren.
Bakke	Grøn tændt	Der er papir på bakken.
	Grøn blinker	Gen-ilæg papir i bakken.
	Orange blinker	Der opstod papirstop.

-								
-		-	-	-	-	-	-	Kalibrerer
-		-	-	-	-	-	-	Varmer op
-		-	-	-	-	-	-	Venter på indkommende data
-		-	-	-	-		-	Initialiserer NVM
-		-	-	-	-	-	-	På Diagnosticering ved opstart
-		-	-	-	-	-	-	I strømspareindstilling.

Papirtilstande

Den følgende tabel viser papirtilstandene.

1	2	3	4	5	6	7	Printerstatus
-	-		-	-	-	-	Papir lægges bakke 1.
-	-	-		-	-	-	Papir lægges enkeltarklæggeren.
-	-	-	-		-	-	Tonerniveauet er lavt i den specificerede tonerpatron.
-	-	-	-	*	-	-	Der anvendes Ikke-Dell toner i tonerpatronen.
-	-	-	-	-		-	Levetidsadvarsel i PHD-enheden
-	-	-	-	-		-	Levetidsadvarsel i rem-enheden
-	-	-	-	-		-	Rengør CTD-sensoren.

* Orange tændt i alle tonerindikatorer.

Følgende tilstande beder dig om at ilægge papir og trykke på Fortsæt-tasten. Klik på linkene i søjlen til højre for at få mere information angående hvad det betyder, og hvad du kan gøre.

1	2	3	4	5	6	7	Afhjælpning
			-	-	-	-	Ilæg papir til side 2 i Bakke 1. Se " Manuel dupleksudskrivning fra Bakke 1 ".
			-	-	-	-	Tryk på Fortsæt-tasten. Se " Manuel dupleksudskrivning fra Bakke 1 ".
		-		-	-	-	Ilæg papir til side 2 i enkeltarkilæggeren. Se " Manuel dupleksudskrivning fra enkeltarkilæggeren ".
		-		-	-	-	Tryk på Fortsæt-tasten. Se " Manuel dupleksudskrivning fra enkeltarkilæggeren ".
-			-	-	-	-	Ilæg papir i Bakke 1. Se " Ilægning af udskrivningsmedia i Bakke 1 ".
-			-	-	-	-	Ilæg papir i Bakke 1. Se " Ilægning af udskrivningsmedia i Bakke 1 ".
-		-		-	-	-	Ilæg papir i enkeltarkilæggeren. Se " Ilægning i enkeltarkilæggeren ".
		-		-	-	-	Ilæg papir i enkeltarkilæggeren. Se " Ilægning i enkeltarkilæggeren ".

Når der opstod en fejl

Den følgende tabel viser placeringen for hvor der opstod en fejl.

1	2	3	4	5	6	7	Printerstatus
-	-	-	-	-			Der er opstået papirstop. Se " Afhjælpning af papirstop ".
-	-	-	-	-			Frontdækslet er åbent.
-		-	-	-			Der opstod papirstop i Bakke 1. Se " Afhjælpning af papirstop i bakke 1 ".
-	-	-		-			Der er opstået papirstop i enkeltarkilæggeren. Se " Afhjælpning af papirstop i enkeltarkilæggeren ".
-		-	-	-		-	Der er ilagt en forkert papirstørrelse i Bakke1. Se " Identifikation af udskrivningsmediakilder og specifikationer ".

-	-	-								-	Der er ilagt den forkerte papirstørrelse i enkeltarkilæggeren. Se " Identifikation af udskrivningsmediakilder og specifikationer ".
-	-	-	-	-	-	-					Operatøropringningsfejl
-	-	-	-								Der er opstået en fejl i den specificerede tonerpatron. Se " Udskiftning af tonerpatroner ".
-	-	-	-								Toner er tom i den specificerede tonerpatron. Se " Udskiftning af tonerpatroner ".
-	-	-	-	-	-	-					PHD'ens levetid er forbi.
-	-	-	-	-	-	-					Rem-enhedens levetid er forbi.
-	-	-	-	-	-	-					Rengør CTD-sensoren.

Operatøropringningsfejl

Tryk på og hold **Fortsæt**-knappen nede når der opstår en fejl. Du kan få detaljerede oplysninger om operatøropringningsfejlen.

1	2	3	4	5-K	5-C	5-M	5-Y	6	7	Fejlstatus
-	●	●	-	-	-	-	-	●	-	Hukommelsen opbrugt
-	●	-	●	-	-	-	-	●	-	PDL-fejl (side-beskrivelses-sprog)
-	●	-	-	-	-	-	-	●	●	Ugyldigt job omgivelser
-	●	●	-	-	-	-	-	●	●	Sidedækslet er åbent.
-	●	●	●	●	●	-	-	●	●	Dell ColorTrack - Ugyldig bruger
-	●	●	●	●	-	●	-	●	●	Dell ColorTrack - Deaktiveret funktion
-	●	●	●	●	-	-	●	●	●	Dell ColorTrack - Grænse opnået

Tonerfejl

1	2	3	4	5	6	7	Tonerstatus
-	●	●	-	●	●	-	Den specificerede toner er ikke installeret.
-	●	-	●	●	●	-	Tonerniveauet er lavt i den specificerede tonerpatron.
-	●	-	-	●	●	●	CRUM ID-fejl i den specificerede tonerpatron.

Fejl i PHD-enheden, rem-enheden, fuser-enheden og CDT-sensoren

1	2	3	4	5-K	5-C	5-M	5-Y	6	7	Fejlstatus
-	●	●	-	●	●	●	-	●	●	PHD-enheden er fjernet.
-	●	●	-	-	●	●	●	●	●	PHD'ens levetid er forbi.
-	●	●	-	●	●	●	●	●	●	PHD CRUM ID-fejl
-	●	●	-	●	-	●	●	●	●	Båndene er ikke fjernet fra PHD-enheden.
-	●	-	●	-	●	●	●	●	●	Rem-enhedens levetid er forbi.
-	●	●	●	-	-	●	●	●	●	CTD-sensoren er beskidt.

Meget alvorlige fejl

Den følgende tabel viser meget alvorlige fejl. Kontakt din Dell-forhandler for at oplyse om den printerstatus der er associeret med hver fejl.

1	2	3	4	5-K	5-C	5-M	5-Y	6	7	Printerstatus
-	☀	☀	-	☀	-	-	-	☀	-	ROS-fejl
-	☀	☀	-	-	☀	-	-	☀	-	Fuserfejl
-	-	-	-	-	-	-	-	-	-	NVRAM (IOT)-fejl

-										-	CTD- (konduktivitet temperatur dybde) sensorfejl
-										-	Ventilatormotorfejl
-										-	Motorfejl
-										-	MCU- (Maskinkontrolenhed) fejl
-										-	Omgivelsessensorfejl
-										-	Solenoidfejl i K-indstilling.
-										-	SideC time-outfejl

ESS-relaterede fejl

1	2	3	4	5-K	5-C	5-M	5-Y	6	7	Fejlstatus
-										ESS datacache fejl
-										ESS instruktionsfejl
-										ESS ugyldig undtagelse
-										ASIC fejl
-										ESS On-Board RAM W/R kontrolfejl
-										ESS ROM kontrolfejl
-										ESS NVRAM1 W/R kontrolfejl
-										ESS NVRAM2 W/R kontrolfejl

-	-	-	-	-	-	-	-	-	-	-	-	ESS NVRAM STØRRELSE og ID kontrolfejl
-	-	-	-	-	-	-	-	-	-	-	-	On-Board netværkskommunikationsfejl
-	-	-	-	-	-	-	-	-	-	-	-	On-Board netværk MAC adresse kontrolsumfejl
-	-	-	-	-	-	-	-	-	-	-	-	On-Board Network Ethernet BIST Parity RAM R/W fejl
-	-	-	-	-	-	-	-	-	-	-	-	On-Board netværk Internal Loopback fejl
-	-	-	-	-	-	-	-	-	-	-	-	On-Board netværk alvorlig fejl
-	-	-	-	-	-	-	-	-	-	-	-	IOT-ESS kommunikationsfejl
-	-	-	-	-	-	-	-	-	-	-	-	HW nøglefejl

Genopretter fabriksindstillinger

Du kan genoprette din printers fabriksindstillinger, hvis du ikke kan anvende printeren sammen med din computer.

 **BEMÆRK:** Du kan kun initialisere brugerdefinerede indstillinger.

For at genoprette fabriksindstillinger:

1. Sørg for at printeren er slukket.
2. Åbn sidedækslet op.
3. Imens du holder Fortsæt- og Annuller-knapperne nede på samme tid, tænd for printeren.
4. Når alle indikatorerne er tændt, kan du slippe Fortsæt- og Annuller-knapperne.
5. Når Fortsæt-, Fejl- og Klar/data-indikatorerne slukkes, skal du lukke sidedækslet.
Printer gør automatisk følgende:

- 1 Initialiserer den ikke-flygtige hukommelse (NVM).

 **FORSIGTIG:** Forsøg aldrig på at slukke printeren. Printeren vil ophøre med at fungere.

- 1 Genstarter.
- 1 Udskriver Printerindstillinger- og Enhedsindstillinger-siderne.

6. Kontroller om fabriksindstillingerne er genoprettet ved at referere til Printerindstillinger- og Enhedsindstillinger-siderne.

[Tilbage til Indholdsfortegnelse Side](#)

[Tilbage til Indholdsfortegnelse Side](#)

Printerindstillinger

Du kan ændre de fleste systemindstillinger fra dine softwareprogram. Hvis din printer er tilsluttet netværket, kan du ændre indstillingerne fra **Dell Printer Configuration Web Tool**. For at iværksætte **Dell Printer Configuration Web Tool**, behøver du blot at skrive din printers IP-adresse i din web browser. For at finde din printers IP-adresse, se "[Udskrivning af en printerindstillinger-side](#)".

Indstillinger fra softwareprogrammet opdaterer printerens standard systemindstillinger. Indstillinger fra printerdriveren gælder kun for det job, du sender til printeren.

Hvis du ikke kan ændre en indstilling fra dit softwareprogram, skal du anvende **Dell Printer Configuration Web Tool**. Ændring af systemindstillingerne fra Værktøjskassen eller fra **Dell Printer Configuration Web Tool** gør denne indstilling til brugerstandardindstillingen.

- [Udskrivning af en printerindstillinger-side](#)
- [Anvendelse af Værktøjskassen til at ændre printerindstillinger](#)
- [Anvendelse af Dell Printer Configuration Web Tool til at ændre systemindstillinger](#)
- [Nulstilling af standarder](#)

Udskrivning af en printerindstillinger-side

Du bekræfte detaljerede systemindstillinger ved at udskrive en printerindstillinger-side.

1. Klik på **start**→ **Alle programmer**→ **Dell printere**→ **Supplerende farvelasersoftware**→ **Status Monitor Konsol**. Dialogkassen **Printervalg** åbnes.
2. Klik på **Dell Color Laser 1320c** på listen under Printernavn. **Dell Color Laser 1320c opstarter**-vinduet åbnes.
3. Klik på **Værktøjskasse** knappen. **Værktøjskassen** åbnes. Du kan også få Værktøjskassen frem via printerikonet på proceslinjen.
4. Klik på **Rapport om printerindstillinger** fanen.
5. Vælg **Rapporter** fra listen til venstre på siden. **Rapporter**-siden vises.
6. Klik på **Start** knappen for Printerindstillinger. **Printerindstillinger**-siden udskrives.

Du kan også udskrive printerindstillinger-siden ved at gøre følgende.

- 1 Tryk på og hold **Fortsæt**-knappen på printeren nede indtil **Klar/Data**-indikatoren blinker.

 **BEMÆRK:** Du kan ikke udskrive en **Printerindstillinger**-side ved at trykke og holde **Fortsæt**-knappen nede, hvis der er angivet et kodeord i **Indstil kodeord** i **Værktøjskasse** (pga. at betjeningspanelet er låst).

Anvendelse af Værktøjskassen til at ændre printerindstillinger

Du kan vælge menuposter og tilsvarende værdier fra Værktøjskassen.

Fabriksstandardindstillingerne kan variere fra land til land.

Disse indstillinger er gældende, indtil der vælges nye, eller fabriksstandardindstillingerne genoprettes.

Valg af en ny værdi som indstilling:

1. Klik på **start**→ **Alle programmer**→ **Dell printere**→ **Supplerende farvelasersoftware**→ **Status Monitor Konsol**. Dialogkassen **Printervalg** åbnes.
2. Klik på **Dell Color Laser 1320c** på listen under **Printernavn**. **Dell Color Laser 1320c** opstarter-vinduet åbnes.
3. Klik på **Værktøjskasse** knappen. **Værktøjskassen** åbnes. Du kan også få Værktøjskassen frem via printerikonet på proceslinjen.
4. Klik på **Vedligeholdelse af printer** fanen.
5. Vælg den ønskede menupost. Hver menupost har en liste med værdier for menuposten. En værdi kan være:
 - 1 En sætning eller et ord som beskrivelse af en indstilling
 - 1 En numerisk værdi, som kan ændres
 - 1 En til eller fra indstilling
6. Vælg den ønskede værdi og klik derefter på den knap, der er tilknyttet til hver menupost.

Driverindstillinger kan tilsidesætte tidligere foretagne ændringer og kan kræve, at du ændrer Værktøjskassens standardindstillinger.

Anvendelse af Dell Printer Configuration Web Tool til at ændre systemindstillinger

Hvis din printer er sluttet til netværket, kan du ændre enhedsindstillingerne fra din webbrowser. Hvis du er netværksadministrator, kan du klonе systemindstillingerne fra en eller alle printere på netværket.

Skriv din netværksprinters IP-adresse i din web browser. Vælg **Printerindstillinger** fra emnelisten, og vælg derefter de systemindstillinger du vil ændre.

For at kopiere dine systemindstillinger til en anden printer på netværket, skal du vælge **Kopier printerindstillinger** fra emnelisten og derefter skrive den anden printers IP-adresse.

Hvis du ikke kender din printers IP-adresse, skal du se printerindstillinger-siden. Udskrivning af en printerindstillinger-side:

1. Klik på **start**→ **Alle programmer**→ **Dell printere**→ **Supplerende farvelasersoftware**→ **Status Monitor Konsol**. Dialogkassen **Printervalg** åbnes.
 2. Klik på **Dell Color Laser 1320c** på listen under **Printernavn**. **Dell Color Laser 1320c** opstarter-vinduet åbnes.
 3. Klik på **Værktøjskasse** knappen. **Værktøjskassen** åbnes. Du kan også få Værktøjskassen frem via printerikonet på proceslinjen.
 4. Klik på **Rapport om printerindstillinger** fanen.
 5. Vælg **TCP/IP-indstillinger** fra listen til venstre på siden.
-

Nulstilling af standarder

Efter at denne funktion er effektueret og genstart af printeren er fuldført, indstilles alle menu-parametrene, med undtagelse af parametrene for netværket, igen til deres standardværdier

1. Klik på **start**→ **Alle programmer**→ **Dell printere**→ **Supplerende farvelasersoftware**→ **Status Monitor Konsol**. Dialogkassen **Printervalg** åbnes.
2. Klik på **Dell Color Laser 1320c** på listen under **Printernavn**. **Dell Color Laser 1320c** opstarter-vinduet åbnes.
3. Klik på **Værktøjskasse** knappen. **Værktøjskassen** åbnes. Du kan også få Værktøjskassen frem via printerikonet på proceslinjen.
4. Klik på **Vedligeholdelse af printer** fanen.
5. Vælg **Nulstil standarder** fra listen til venstre på siden. Nulstil standarder-siden vises.
6. Klik på **Start** for at initialisere den ikke-flygtige lager (NVM) hukommelse. Printeren slukkes automatisk for at anvende indstillingerne.

[Tilbage til Indholdsfortegnelse Side](#)

[Tilbage til Indholdsfortegnelse Side](#)

Forklaring af Værktøjskassens menuer

Værktøjskassen giver dig mulighed for at se eller specificere printerindstillingerne. Du kan også diagnosticere printerindstillingerne vha. Værktøjskassen.

Værktøjskassen består af fanerne **Rapport om printerindstillinger**, **Vedligeholdelse af printer** og **Diagnosticering**.

- [Rapport om printerindstillinger](#)
- [Vedligeholdelse af printer](#)
- [Diagnosticering](#)

 **BEMÆRK:** En Kodeord dialogkasse vises første gang, du prøver at ændre indstillinger eller klikke på en knap efter opstart af Værktøjskassen. Indtast det kodeord du specificerede i **Indstil kodeord** i **Vedligeholdelse af printer** fanen. Standardkodeordet er blankt. Du kan klikke på **OK** uden at indtaste et kodeord for at gå til næste trin.

Rapport om printerindstillinger

Rapport om printerindstillinger fanen indeholder **Printerinformation**, **Menu-indstillinger**, **Rapporter** og **TCP/IP-indstillinger** sider.

 **BEMÆRK:** Værdier, som er mærket med en asterisk (*) er fabriksstandard-menuindstillinger.

Printerinformation

Formål:

At verificere printerdetaljerne, som f.eks. hardware-konfiguration og software-version.

Værdier:

Dell-servicetagnummer	Viser Dells servicetagnummer.
Printer-serienummer	Viser printerens serienummer.
Printertype	Viser typen af udskrivningen for din printer. Farvelaser vises normalt.
Tag-nummer for aktiv	Viser printerens aktiv-tagnummer.
Hukommelseskapacitet	Viser hukommelseskapaciteten.
Processor-hastighed	Viser behandlingshastigheden.
Firmware-version	Viser kontroller-version.
Netværk firmware-version	Viser NIC-version.
MCU firmware-version	Viser MCU firmware-version.
Udskrivningshastighed (Farve)	Viser hastigheden for farveudskrivning.
Udskrivningshastighed (Sort-hvid)	Viser hastigheden for sort-hvid-udskrivning.

Menu-indstillinger

Formål:

For at vise printerens aktuelle indstillinger.

Værdier:

Systemindstillinger	Strømsparetimerindstilling 1	Viser hvor lang tid, der går, inden printeren indstilles til Strømsparetimerindstilling 1, (dvaletilstand) efter den har udført et udskrivningsjob.	
	Strømsparetimerindstilling 2	Viser hvor lang tid, der går, inden printeren indstilles til Strømsparetimerindstilling 2, (dvaletilstand) ,når tiderne, der er specificeret i Strømsparetimerindstilling 1 og Strømsparetimerindstilling 2,forløber efter et udskrivningsjob er udført.	
	Kontrolpaneltone	Viser om printeren afgiver en paneltone, når du rører ved panelet.	
	Maskineklartone	Viser om printeren afgiver en tone, når printeren er klar.	
	Job fuldført-tone	Viser om printeren afgiver en tone, når udskrivning er gennemført.	
	Fejltone	Viser om printeren udsender en tone, når der opstår en fejl.	
	Alarmtone	Viser om printeren afgiver en alarmtone.	
	Ikke mere papir-tone	Viser om printeren afgiver en tone, når printeren løber tør for papir.	
	Lav toner-tone	Viser om printeren afgiver en tone, når tonerniveauet er lavt.	
	Time-out	Specificerer hvor længe printeren venter med at modtage yderligere databytes fra computeren.	
	Sprog for enhed	Viser det sprog der anvendes til E-mail alarm.	
	Auto log udskrift	Viser om printeren udsender logs automatisk.	
	Papirdensitet	Plano	Viser papirdensiteten for plano-papiret.
Etikette		Viser papirdensiteten for etiketten.	
Indstil BTR	Plano	Viser spændingsindstillingerne for overføringsvalsen (-6-6) for plano-papir. Standarden er 0.	
	Plano tyk	Viser spændingsindstillingerne for overføringsvalsen (-6-6) for tykt plano-papir. Standarden er 0.	
	Omslag	Viser spændingsindstillingerne for overføringsvalsen (-6-6) for omslagspapir. Standarden er 0.	
	Tykke omslag	Viser spændingsindstillingerne for overføringsvalsen (-6-6) for tykt omslagspapir. Standarden er 0.	
	Etikette	Viser spændingsindstillingerne for overføringsvalsen (-6-6) for etiketter. Standarden er 0.	
	Bestrøget	Viser spændingsindstillingerne for overføringsvalsen (-6-6) for bestrøget papir. Standarden er 0.	
	Bestrøget tyk	Viser spændingsindstillingerne for overføringsvalsen (-6-6) for tykt bestrøget papir. Standarden er 0.	
	Konvolut	Viser spændingsindstillingerne for overføringsvalsen (-6-6) for konvolutter. Standarden er 0.	
	Genbrugt	Viser spændingsindstillingerne for overføringsvalsen (-6-6) for genbrugt papir. Standarden er 0.	
	Bestrøget JPN	Viser spændingsindstillingerne for overføringsvalsen (-6-6) for japansk bestrøget papir. Standarden er 0.	
	Postkort JPN	Viser spændingsindstillingerne for overføringsvalsen (-6-6) for japanske postkort. Standarden er 0.	
	Indstil fuser	Plano	Viser temperaturindstillingerne for fuseren (-2-2) for plano-papir. Standarden er 0.
Plano tyk		Viser temperaturindstillingerne for fuseren (-2-2) for tykt plano-papir. Standarden er 0.	
Omslag		Viser temperaturindstillingerne for fuseren (-2-2) for omslagspapir. Standarden er 0.	
Tykke omslag		Viser temperaturindstillingerne for fuseren (-2-2) for tykt omslagspapir. Standarden er 0.	
Etikette		Viser temperaturindstillingerne for fuseren (-2-2) for etiketter. Standarden er 0.	
Bestrøget		Viser temperaturindstillingerne for fuseren (-2-2) for bestrøget papir. Standarden er 0.	
Bestrøget tyk		Viser temperaturindstillingerne for fuseren (-2-2) for tykt bestrøget papir. Standarden er 0.	
Konvolut		Viser temperaturindstillingerne for fuseren (-2-2) for konvolutter. Standarden er 0.	
Genbrugt		Viser temperaturindstillingerne for fuseren (-2-2) for genbrugt papir. Standarden er 0.	
Bestrøget JPN		Viser temperaturindstillingerne for fuseren (-2-2) for japansk bestrøget papir. Standarden er 0.	
Postkort JPN		Viser temperaturindstillingerne for fuseren (-2-2) for japanske postkort. Standarden er 0.	
Autoregistreringsindstilling		Autoregistreringsindstilling	Specificerer om registreringen skal indstilles automatisk.
Indstil højde	Indstil højde	Viser om højden på printerens installationslokalitet skal justeres.	
Ikke-Dell toner	Ikke-Dell toner	Viser om der skal anvendes en genopfyldt tonerpatron.	
Web Link tilpasning	Vælg genbestilling URL	Almindelig*	Viser URL'en (accessories.us.dell.com/sna).
		Første	Viser URL'en (premier.dell.com).

Rapporter

Formål:

At udskrive forskellige typer rapporter og lister.

Rapporterne udskrives på den papirstørrelse, der er specificeret under Printerindstillinger. Standard er A4 eller Brev.

Værdier:

Printerindstillinger	Klik på Start(1) knappen for at udskrive printerindstillinger-siden.
Enhedsindstillinger	Klik på Start(2) knappen for at udskrive detaljerede indstillinger-siden.
Jobhistorie	Klik på Start(3) knappen for at udskrive jobhistorie-rapporten.
Fejlhistorie	Klik på Start(4) knappen for at udskrive Fejlhistorie-rapporten.
Farvetestsider	Klik på Start(5) knappen for at udskrive Farvetest-siden.

TCP/IP-indstillinger

Formål:

At vise de aktuelle indstillinger af TCP/IP (Transmission Control Protocol/Internet Protocol) protokol.

Værdier:

IP-adresseindstilling	Viser indstillingerne for IP-adressen.
IP-adresse	Viser printerens IP-adresse.
Subnet-maske	Viser subnet masken.
Protokolomsætter-adresse	Viser protokolomsætter-adressen.

Vedligeholdelse af printer

Vedligeholdelse af printer fanen indeholder **Systemindstillinger**, **Papirdensitet**, **Indstil BTR**, **Indstil fuser**, **Registreringsindstilling**, **Juster højde**, **Nulstil standarder**, **Ikke-Dell toner**, **Initialiser udskrivningsmåler**, **Web Link tilpasning**, **TCP/IP-indstillinger**, **EWS** og **Indstil kodeord** sider.

 **BEMÆRK:** Værdier, som er mærket med en asterisk (*) er fabriksstandard-menuindstillinger.

Systemindstillinger

Formål:

At konfigurere de grundlæggende printerindstillinger.

Værdier:

Strømsparetimerindstilling	1-30 min	Specificerer hvor lang tid, der går, inden printeren indstilles til Strømsparetimerindstilling 1,
-----------------------------------	----------	---

1*1	3 min*	(dvaletilstand) efter den har udført et udskrivningsjob.	
Strømsparetimerindstilling 2*1	5-60 min	Specificerer hvor lang tid, der går, inden printeren indstilles til Strømsparetimerindstilling 2, (dvaletilstand), når tiderne, der er specificeret i Strømsparetimerindstilling 1 og Strømsparetimerindstilling 2, forløber efter et udskrivningsjob er udført.	
	10 min*		
Alarmtone	Kontrolpaneltone	Fra*	Afgiver ikke nogen alarmtone når du trykker på en knap på panelet.
		Til	Afgiver en alarmtone når du trykker på en knap på panelet.
	Maskineklartone	Fra*	Afgiver ikke nogen alarm, når printeren er klar.
		Til	Afgiver en alarm, når printeren er klar.
	Job fuldført-tone	Fra*	Afgiver ikke nogen alarm, når jobbet er fuldført.
		Til	Afgiver en alarm, når et job er fuldført.
	Fejltoner	Fra*	Afgiver ikke en alarmtone når et job af en eller anden grund afsluttes.
		Til	Afgiver en alarmtone når et job af en eller anden grund afsluttes.
	Alarmtone	Fra*	Der lyder ingen alarm, når der opstår en fejl.
		Til	Der lyder en alarm, når der opstår en fejl.
	Ikke mere papir-tone	Fra*	Afgiver ikke nogen alarm, når printeren løber tør for papir.
		Til	Afgiver en alarm, når printeren løber tør for papir.
	Lav toner-tone	Fra*	Afgiver ikke en alarmtone når tonerbeholdningen er lav.
		Til	Afgiver en alarmtone når tonerbeholdningen er lav.
Time-out	0	Deaktiverer job-timeout.	
	5-300 sek.	Specificerer hvor længe printeren venter med at modtage yderligere databytes fra computeren. Når denne time-out er udløbet, annulleres udskrivningsjobbet.	
	30 sek.*		
Sprog for enhed	Engelsk*	Bestemmer det sprog der anvendes til E-mail alarm.	
	Fransk		
	Italiensk		
	Tysk		
	Spansk		
	Hollandsk		
	Dansk		
	Norsk		
	Svensk		
	Finsk		
	Polsk		
	Portugisisk		
	Japansk		
Tyrkisk			
Auto log udskrift	Fra*	Udskriver ikke automatisk Jobhistorierapporten.	
	Til	Udskriver automatisk jobhistorierapporten når antallet af jobhistorieposter når maksimum.	
Anvend nye indstillinger	Når du har fuldført indstillingerne, skal du trykke på Anvend nye indstillinger knappen, for at de kan anvendes.		
Start printer igen for at anvende nye indstillinger.	Klik på Start printer igen for at anvende nye indstillinger knappen for at anvende ændringerne.		
<p>*1 Indtast 3 for at indstille printeren til strømsparetimerindstilling fem minutter efter den har afsluttet et job. Dette anvender betydelig mindre energi, men kræver en længere opvarmningstid for printeren. Indtast 3, hvis din printer deler et elektrisk kredsløb med rumbelysningen og du bemærker at lyset flimrer.</p> <p>Vælg en høj værdi, hvis din printer er i konstant brug. Under de fleste forhold vil dette holde printeren parat til betjening med et mindstemål af opvarmningstid. Vælg en værdi mellem 5 og 60 minutter for strømsparetimerindstillingen, hvis du ønsker en balance mellem energiforbrug og et kortere opvarmningstidsrum.</p> <p>Printeren vender automatisk igen tilbage til standbyindstillingen fra strømsparetimerindstillingen, når den modtager data fra computeren. Du kan også genindstille printeren til standbyindstillingen ved at trykke på en hvilken som helst knap på betjeningspanelet.</p>			

Papirdensitet

Formål:

At specificere papirdensiteten.

Værdier:

Plano	Normal*
	Mager
Etikette	Normal*
	Mager
Anvend nye indstillinger	Når du har fuldført indstillingerne, skal du trykke på Anvend nye indstillinger knappen, for at de kan anvendes.
Start printer igen for at anvende nye indstillinger.	Klik på Start printer igen for at anvende nye indstillinger knappen for at anvende ændringerne.

Indstil BTR

 **BEMÆRK:** Udskrivningskvaliteten varierer afhængig af de indstillingsværdier, du vælger for denne post.

Formål:

At specificere indstillingerne af referencespændingen for overføringsvalsen.

Værdier:

Plano	-6-6	Indstiller referencespændingsindstillingerne for overføringsvalsen for plano-papir.
	0*	
Plano tyk	-6-6	Indstiller referencespændingsindstillingerne for overføringsvalsen for tykt plano papir.
	0*	
Omslag	-6-6	Indstiller referencespændingsindstillingerne for overføringsvalsen for omslagspapir.
	0*	
Tykke omslag	-6-6	Indstiller referencespændingsindstillingerne for overføringsvalsen for tykke omslagspapir.
	0*	
Etikette	-6-6	Indstiller referencespændingsindstillingerne for overføringsvalsen for etiketter.
	0*	
Bestrøget	-6-6	Indstiller referencespændingsindstillingerne for overføringsvalsen for bestrøget papir
	0*	
Bestrøget tyk	-6-6	Indstiller referencespændingsindstillingerne for overføringsvalsen for tykt bestrøget papir
	0*	
Konvolut	-6-6	Indstiller referencespændingsindstillingerne for overføringsvalsen for konvolutter.
	0*	
Genbrugt	-6-6	Indstiller referencespændingsindstillingerne for overføringsvalsen for genbrugt papir.
	0*	
Bestrøget JPN	-6-6	Indstiller referencespændingsindstillingerne for overføringsvalsen for japansk bestrøget papir
	0*	
Postkort JPN	-6-6	Indstiller referencespændingsindstillingerne for overføringsvalsen for japanske postkort.
	0*	
Anvend nye indstillinger	Når du har fuldført indstillingerne, skal du trykke på Anvend nye indstillinger knappen, for at de kan anvendes.	
Start printer igen for at anvende nye indstillinger.	Klik på Start printer igen for at anvende nye indstillinger knappen for at anvende ændringerne.	

Indstil fuser

Formål:

At specificere temperaturindstillingsværdien for fuseren.

Værdier:

Plano	-2-2	Indstiller temperaturindstillingerne for fuseren for plano-papir.
	0*	
Plano tyk	-2-2	Indstiller temperaturindstillingerne for fuseren for tykt plano-papir.
	0*	
Omslag	-2-2	Indstiller temperaturindstillingerne for fuseren for omslagspapir.
	0*	
Tykke omslag	-2-2	Indstiller temperaturindstillingerne for fuseren for tykt omslagspapir.
	0*	
Etiket	-2-2	Indstiller temperaturindstillingerne for fuseren for etiketter.
	0*	
Bestrøget	-2-2	Indstiller temperaturindstillingerne for fuseren for bestrøget papir.
	0*	
Bestrøget tyk	-2-2	Indstiller temperaturindstillingerne for fuseren for tykt bestrøget papir.
	0*	
Konvolut	-2-2	Indstiller temperaturindstillingerne for fuseren for konvolutter.
	0*	
Genbrugt	-2-2	Indstiller temperaturindstillingerne for fuseren for genbrugt papir.
	0*	
Bestrøget JPN	-2-2	Indstiller temperaturindstillingerne for fuseren for japansk bestrøget papir.
	0*	
Postkort JPN	-2-2	Indstiller temperaturindstillingerne for fuseren for japanske postkort.
	0*	
Anvend nye indstillinger		Når du har fuldført indstillingerne, skal du trykke på Anvend nye indstillinger knappen, for at de kan anvendes.
Start printer igen for at anvende nye indstillinger.		Klik på Start printer igen for at anvende nye indstillinger knappen for at anvende ændringerne.

Registreringsindstilling

Formål:

At udskrive farveregistreringstabellen og indstille farveregistreringen ved anvendelse af tabellen. Denne funktion er nødvendig efter at printeren er klargjort eller flyttet.

Værdier:

Autoregistreringsindstilling	Fra	Indstiller ikke registreringen automatisk.
	Til*	Indstiller registreringen automatisk.
Autokorrektion		Klik på Start for at indstille farveregistreringen automatisk.

Farveregi-oversigt			Klik på Start for at udskrive farveregistreringstabellen.
Farveregistreringsindstilling 1 (lateral)	Gul	-9-9	Specificerer værdierne for den laterale retning, som findes i farveregistreringstabellen.
		0*	
	Magenta	-9-9	
		0*	
	Cyan	-9-9	
		0*	
Farveregistreringsindstilling 2 (Proces)	Gul	-9-9	Specificerer værdierne for proces-retningen, som findes i farveregistreringstabellen.
		0*	
	Magenta	-9-9	
		0*	
	Cyan	-9-9	
		0*	
Anvend nye indstillinger			Når du har fuldført indstillingerne, skal du trykke på Anvend nye indstillinger knappen, for at de kan anvendes.
Start printer igen for at anvende nye indstillinger.			Klik på Start printer igen for at anvende nye indstillinger knappen for at anvende ændringerne.

Indstil højde

Formål:

For at justere højden på den lokalitet hvor printeren installeres.

Værdier:

0 meter*	Vælg den værdi der bedst svarer til højden på den lokalitet, hvor printeren installeres.
1000 meters	
2000 meters	
3000 meters	
Anvend nye indstillinger	Når du har fuldført indstillingerne, skal du trykke på Anvend nye indstillinger knappen, for at de kan anvendes.
Start printer igen for at anvende nye indstillinger	Klik på Start printer igen for at anvende nye indstillinger knappen for at anvende ændringerne.

Nulstil standarder

Formål:

At initialisere ikke-flygtigt lager (NVM). Efter udførsel af denne funktion til automatisk genstart af printeren, nulstilles alle menuparametrene til deres standardværdier.

Værdier:

Nulst. stand.og start printer igen.	Klik på Start for at initialisere den ikke-flygtige lager (NVM) hukommelse.
--	--

Ikke-Dell toner

Hvis der anvendes ikke-Dell toner, kan printeren blive alvorligt ødelagt og er måske ikke dækket af din garanti.

Formål:

At specificere, om den genopfyldte tonerpatron skal anvendes eller ej. Når denne indstilling er aktiveret, kan du anvende tonerpatroner fra andre fabrikanter.

Værdier:

Ikke-Dell toner	Fra*	Deaktiverer anvendelsen af genopfyldte tonerpatroner.
	Til	Aktiverer anvendelsen af genopfyldte tonerpatroner.
Anvend nye indstillinger	Når du har fuldført indstillingerne, skal du trykke på Anvend nye indstillinger knappen, for at de kan anvendes.	
Start printer igen for at anvende nye indstillinger.	Klik på Start printer igen for at anvende nye indstillinger knappen for at anvende ændringerne.	

Initialiser udskrivningsmåler

Formål:

At initialisere dataene til udskrivningsmåleren. Efter udførsel af denne funktion til automatisk genstart af printeren, nulstilles målerens værdi til 0.

Værdier:

Initialiser udskrivningsmåler	Klik på Start for at initialisere udskrivningsmåleren.
--------------------------------------	---

Web Link tilpasning

Formål:

At konfigurere det link, som anvendes til at bestille tilbehør.

Værdier:

Vælg genbestilling URL	Specificerer den URL som Bestil tilbehør på linker til i den venstre ramme på Dell Printer Configuration Web Tool.
Almindelig*	accessories.us.dell.com/sna
Første	premier.dell.com
Anvend nye indstillinger	Når du har fuldført indstillingerne, skal du trykke på Anvend nye indstillinger knappen, for at de kan anvendes.
Start printer igen for at anvende nye indstillinger	Klik på Start printer igen for at anvende nye indstillinger knappen for at anvende ændringerne.

TCP/IP-indstillinger

Formål:

At specificere TCP/IP-indstillingerne for netværket.

Værdier:

IP-adresseindstilling	AutoIP*	Indstiller automatisk IP-adressen.
	DHCP	Anvender DNP til at indstille IP-adressen.
	BOOTP	Anvender BOOTP til at indstille IP-adressen.
	RARP	Anvender RARP til at indstille IP-adressen.
	Manuelt indstillet	Indstillet IP-adressen manuelt.
IP-adresse	Indstiller den IP-adresse, allokert til printeren.	
Subnet-maske	Indstiller subnet-masken.	
Protokolomsætter-adresse	Indstiller protokolomsætter-adressen.	
Anvend nye indstillinger	Når du har fuldført indstillingerne, skal du trykke på Anvend nye indstillinger knappen, for at de kan anvendes.	
Start printer igen for at anvende nye indstillinger	Klik på Start printer igen for at anvende nye indstillinger knappen for at anvende ændringerne.	

EWS (Embedded Web Server eller Dell Printer Configuration Web Tool)

Formål:

At udskrive serverindstillingerne for **Dell Printer Configuration Web Tool**.

Udskrivningsserver-indstillinger	Klik på Visning for at udskrive serverindstillinger for Dell Printer Configuration Web Tool .	
Visning af EWS	Fra	Deaktiver for at vise serverindstillingerne for Dell Printer Configuration Web Tool.
	Til*	Aktiver for at vise serverindstillingerne for Dell Printer Configuration Web Tool.
Anvend nye indstillinger	Når du har fuldført indstillingerne, skal du trykke på Anvend nye indstillinger knappen, for at de kan anvendes.	
Start printer igen for at anvende nye indstillinger	Klik på Start printer igen for at anvende nye indstillinger knappen for at anvende ændringerne.	

Indstil kodeord

Formål:

At indstille et kodeord til at begrænse adgang til menuerne.

Værdier:

Indstilling af panellås	Fra*	Indstiller ikke et kodeord til at begrænse adgang til menuerne.
	Til	Indstiller et kodeord til at begrænse adgang til menuerne.
Kodeord	Skriv et nyt kodeord. Det skal være mellem 0001 og 9999.	
Indtast kodeord igen	Skriv det nye kodeord igen for at bekræfte.	
Anvend nye indstillinger	Når du har fuldført indstillingerne, skal du trykke på Anvend nye indstillinger knappen og indtaste brugernavnet og kodeordet for at de ændringerne kan anvendes.	
Start printer igen for at anvende nye indstillinger	Klik på Start printer igen for at anvende nye indstillinger knappen for at anvende ændringerne.	

Diagnosticering

Diagnosticering fanen indeholder Tabeludskrift, Kontrol af maskine, Kontrolindstilling for krøllet papir, Omgivelsessensorinformation, Omrøringsindstilling for fremkalder og Genopfriskningsindstilling sider.

 **BEMÆRK:** Værdier, som er mærket med en asterisk (*) er fabriksstandard-menuindstillinger.

Tabeludskrift

Formål:

At udskrive en tabelfil.

Værdier:

Pitchkonfigurationstabel	Udskriver tabellen for at bekræfte pitch i A4 eller Brev.
Skyggekonfigurationstabel	Udskriver tabellen for at bekræfte skygge på A4 eller Brev.
4 farver-konfigurationstabel	Udskriver tabellen for at bekræfte gråskala for fire farver udskrivning i A4 eller Brev.
MQ-tabel	Udskriver tabellen for at bekræfte hæftning i A4 eller Brev.
Justeringstabel	Udskriver tabellen for at bekræfte justering i A4 eller Brev.
PHD genopfriskningskonfigurationstabel	Udskriver tabellen for at bekræfte lysterætheden af PHD-enheden (Print Head Device) i A4 eller Brev.

Kontrol af maskine

Formål:

At kontrollere printerens mekaniske funktioner.

Værdier:

Kontrol af maskine	Kontrol af hovedmotorfunktion*	Kontrollerer funktionen af hovedmotoren.
	Kontrol af fusermotorfunktion	Kontrollerer funktionen af fusermotoren.
	Kontrol af tilførselsvalsefunktion* ¹	Kontrollerer funktionen af separatorvalse.
	Kontrol af REGI CLUTCH-funktion	Kontrollerer funktionen af REGI CLUTCH.
	Kontrol af doseringsmotor(Gul)	Kontrollerer funktionen af doseringsmotoren for hver tonerpatron.
	Kontrol af doseringsmotor(Magenta)	
	Kontrol af doseringsmotor(Cyan)	
Kontrol af doseringsmotor(Sort)		
Afspilning af lyd	Afspiller den lyd som den valgte motor afgiver, når den kører normalt.	
* ¹ Ved udførsel af kontrol af tilførselsvalsefunktionen skal du tage papirbakken ud af printeren.		

Kontrolindstilling for krøllet papir

Formål:

At bestemme om papiret i fuseren er rynket eller ej.

Denne funktion stopper udskrivningen, inden papiret når ind i fuseren. Når du har fjernet papiret inde fra printeren, skal du kontrollere følgende:

- 1 Hvis papiret er rynket, opstod rynkningen et andet sted end i fuseren.
- 1 Hvis papiret ikke er rynket, opstod rynkningen inde i fuseren.

Værdier:

Papirstørrelse	Brev*	Specificerer størrelsen på papiret.
	Legal	
	Konvolut #10	
	8.5 x 13"	
	Executive	
	Monarch	
	A4	
	A5	
	B5	
	C5	
	DL	
	Postkort JPN	
	D-postkort	
	Youkei 2 konvolut	
	Youkei 3 konvolut	
Youkei 4 konvolut		
Choukei 3 konvolut		
Youchou 3 konvolut		
Papirtype	Plano*	Specificerer papirtypen.
	Plano tyk	
	Omslag	
	Tykke omslag	
	Etikette	
	Bestrøget	
	Bestrøget tyk	
	Konvolut	
	Genbrugt	
	Bestrøget JPN	
	Postkort JPN	
Bagsider	Fra*	Specificerer at papirets bagsider ikke skal bruges.
	Til	Specificerer at papirets bagsider skal bruges. Dette er aktiveret, hvis du specificerer Plano, Plano tyk, Omslag, Tykke omslag, Bestrøget, Genbrugt, Bestrøget JPN eller Postkort JPN som Papirtype.
Farveindstilling	Farve*	Specificerer udskrivning i farve.
	Sort	Specificerer udskrivning i sort og hvid.

Omgivelsessensorinformation

Formål:

At vise informationen på omgivelsessensoren i printeren ved at trykke på **Hent omgivelsessensorinformation** knappen.

Omrøringsindstilling for fremkalder

Formål:

At omrøre toneren indeni tonerpatronen.

Værdier:

Omrøringsindstilling for fremkalder	Klik på Start for at omrøre toneren.
--	---

Genopfriskningsindstilling

Formål:

At rense tonerpatronerne og PHD-enheden.

 **FORSIGTIG:** Anvendelse af Genopfriskningsindstillingen forbruger ekstra toner.

Værdier:

Toneropfyldningsindstilling	Gul	Klik på Start(1) for at rense den gule patron.
	Magenta	Klik på Start(2) for at rense den magenta patron.
	Cyan	Klik på Start(3) for at rense cyan patronen.
	Sort	Klik på Start(4) for at rense den sorte patron.
PHD genopfriskningsindstilling	PHD	Klik på Start(5) for at rense PHD-enheden.

[Tilbage til Indholdsfortegnelse Side](#)

[Tilbage til Indholdsfortegnelse Side](#)

Forklaring af din printer-software

● [Printerindstillinger-hjælpeprogram](#)

Anvend den *Drivere og hjælpeprogrammer* CD, som fulgte med din printer, til at installere en kombination af software-programmer, afhængigt af dit operativsystem.

Udskrivningsstatusvindue

Udskrivningsstatusvinduet gør dig opmærksom på en fejl eller en advarsel, hvis der fx opstår papirstop eller toneren er ved at være opbrugt.

Udskrivningsstatusvinduet aktiveres altid når der udskrives. Når der opstår en fejl, kommer fejlmeddelelsen frem på Udskrivningsstatusvinduet.

Du kan også kontrollere tonerniveauet, mængden af papir der er tilbage eller konfigurationen af alternativer for den lokale printer.

Status Monitor Konsol

Anvend **Status Monitor Konsol** til at styre flere **Statusvindue**.

- 1 Vælg en printer fra listevisningen (eller **Printervalg**) ved at klikke på dens navn for at åbne et **Statusvindue** eller **Dell Printer Configuration Web Tool** for en bestemt printer.
- 1 **Status Monitor Konsol** viser **Statusvinduet** for lokale tilslutninger, eller **Dell printerkonfiguration Web-værktøj** for netværkstilslutninger.

Dell Supplies Management System™

Du kan åbne **Dell Supplies Management System** dialogkassen fra **Udskrivningsstatus vinduet**, **Alle programmer** menuen, eller skrivebordsikonet. Du kan også åbne det fra **Statusvindue**, hvis en tonerfejl opstår.

Du kan bestille tilbehør pr. telefon eller fra webbet.

1. Klik på **start**→ **Alle programmer**→ **Dell printere**→ **Supplerende farvelasersoftware**→ **Dell Supplies Management System**.
Dell Supplies Management System vinduet kommer frem.
2. Vælg din printer fra **Vælg printermodel** listen.
3. Hvis du bestiller over nettet:
 - a. Hvis du ikke kan få information fra printeren automatisk via tovejs kommunikation, vil et vindue, der beder sig om at skrive servicetagnummeret komme frem. Skriv dit Dell printer- servicetagnummer i det dertil beregnede felt. Dit servicetagnummer er placeret på indersiden af printerens sidedør.
 - b. Vælg en URL fra **Vælg ny rækkefølge URL** listen.
 - c. Klik på **Besøg Dell-websted for bestilling af printertilbehør**.
4. Hvis du bestiller pr. telefon, skal du dreje det nummer, som kommer frem under **Pr. telefon** overskriften.

Værktøj til at lave brugeropsætningsdisk

Værktøj til at lave brugeropsætningsdisk programmet, som findes i **LavDisk** mappen **Hjælpeprogrammer** mappen på *Drivere og hjælpeprogrammer* CD'en og printerdriverne, som findes på *Drivere og hjælpeprogrammer*CD'en, anvendes til at lave driverinstallationspakker, som indeholder bruger-driverindstillinger. En driverinstallationspakke kan indeholde en gruppe lagrede printerdriver-indstillinger og anden data for ting som f.eks.:

- 1 Udskrivningsretning og flere-op (dokumentindstillinger)
- 1 Vandmærker

1 Font-referencer

Hvis du vil installere printerdriveren med de samme indstillinger for flere computere, som kører det samme operativsystem, skal du lave en opsætningsdisk i en floppy disk eller i en server på netværket. Anvendelse af den opsætningsdisk, du har lavet, vil reducere den arbejds mængde, som kræves, når du installerer printerdriveren.

- 1 Installer på forhånd Dell™ Color Laser Printer 1320c printerdriveren i den computer, på hvilken klargøringsdisken skal laves.
- 1 Opsætningsdisken kan kun anvendes på det operativsystem, på hvilket disken blev lavet, eller på computere, som kører det samme operativsystem. Lav en separat opsætningsdisk for andre typer operativsystemer.

Opdatering af software

[Firmware- og/eller driveropdateringer kan nedhentes fra Dell understøttelse-Webstedet på support.dell.com.](#)

Printerindstillinger-hjælpeprogram

Ved hjælp af Dell Color Laser 1320c opstarter-vinduet, kan du åbne **Udskrivningsstatus** vinduet, **Værktøjskasse**, **Opdaterer** og **Fejlfinding**.

Når du installerer Dell-softwaren, installeres **Dell Color Laser 1320c-opstarter** automatisk.

Se "[Klargøring til delt udskrivning](#)" angående oplysninger omkring installation af softwaren.

For at åbne Dell Color Laser 1320c-opstarter-vinduet:

1. Klik på **start**→ **Alle programmer**→ **Dell printere**→ **Supplerende farvelasersoftware**→ **Status Monitor Konsol**. Dialogkassen **Printervalg** åbnes.
2. Klik på **Dell Color Laser 1320c** på listen under **Printernavn**. **Dell Color Laser 1320c opstarter**-vinduet åbnes.

Du kan også starte **Dell Color Laser 1320c opstarter** vinduet fra printerikonet på proceslinjen.



3. **Dell Color Laser 1320c opstarter** vinduet har fire knapper: **Statusvindue**, **Værktøjskasse**, **Opdaterer** og **Fejlfinding**.

For at afslutte skal du trykke på X-knappen øverst til højre i vinduet.

For at få detaljer skal du klikke på **Hjælp** knappen for hvert program.

Statusvindue

Statusvindue knappen åbner **Udskrivningsstatus** vinduet. Se "[Udskrivningsstatusvindue](#)."

Værktøjskasse

Du kan anvende **Værktøjskassen** til at specificere forskellige printerindstillinger. Se "[Forklaring af Værktøjskassens menuer](#)"

Opdaterer

Opdaterer knappen opdaterer printerdriverens indstillinger.

Fejlfinding

Fejlfinding knappen åbner Fejlfindingsoversigten, der giver dig mulighed for selv at genoprette printerproblemer.

[Tilbage til Indholdsfortegnelse Side](#)

[Tilbage til Indholdsfortegnelse Side](#)

Udskrivning

Dette kapitel dækker tips til udskrivning, hvordan du udskriver visse lister med information fra din printer, og hvordan et udskrivningsjob annulleres.

- [Tips for en succesfuld udskrivning](#)
 - [Hvordan et job sendes til udskrivning](#)
 - [Annullering af et udskrivningsjob](#)
 - [Udskrivning af en rapport-side](#)
-

Tips for en succesfuld udskrivning

Tips for Lagring af udskrivningsmedia

Gem din udskrivningsmedia på korrekt vis. For mere information, se "[Lagring af udskrivningsmedia](#)."

Forebyggelse af papirstop

 **BEMÆRK:** Dell anbefaler, at du prøver en begrænset prøve på en udskrivningsmedia, som du påtænker at anvende med printeren, inden du køber store mængder.

Ved at vælge den rigtige udskrivningsmedia og lægge den i på korrekt vis, kan du undgå papirstop. Se de følgende instruktioner for ilægning af udskrivningsmedia:

1. "[Ilægning af udskrivningsmedia i Bakke 1](#)"
1. "[Ilægning i enkeltarkilæggeren](#)"
1. "[Forebyggelse af papirstop](#)"

Se "[Afhjælpning af papirstop](#)" for instruktioner, hvis der opstår papirstop.

Hvordan et job sendes til udskrivning

For at understøtte alle printer-egenskaberne, anvendes printerdriveren. Når du vælger **Udskriv** fra et softwareprogram, åbnes et vindue, som repræsenterer printerdriveren. Vælg de rigtige indstillinger for det bestemte job, du sender til udskrivning. Udskrivningsindstillinger, som er valgt fra driveren, tilsidesætter de standardmenuindstillinger, som er valgt fra Værktøjskasse.

Det kan være nødvendigt at klikke på **Indstillinger** fra den indledende udskrivningskasse for at se alle de disponible systemindstillinger, som du kan ændre. Hvis du ikke er bekendt med en egenskab i printerdrivervinduet, skal du åbne online-Hjælp for yderligere information.

Udskrivning af et job fra et typisk Windows® program:

1. Åbn den fil, du vil udskrive.
 2. Vælg fra **Filer** menuen **Udskriv**.
 3. Verificer, at den rigtige printer er valgt i dialogkassen. Modificer systemindstillingerne som ønsket (f.eks. de sider, du vil udskrive, eller antallet af eksemplarer).
 4. Klik på **Indstillinger** for at indstille de systemindstillinger, som ikke er til rådighed fra den første skærm, og klik derefter på **OK**.
 5. Klik på **OK** eller **Udskriv** for at sende jobbet til den valgte printer.
-

Annullering af et udskrivningsjob

Et udskrivningsjob kan annulleres på flere forskellige måder.

Annullering fra printerbetjeningspanelet

Annullering af et udskrivningsjob, som allerede er påbegyndt:

1. Tryk på **Annuller**.
Udskrivning annulleres kun for det aktuelle udskrivningsjob. Alle de følgende udskrivningskøer forst sætter med at blive udskrevet.

Annullering af et job Fra computer, som kører Windows

Annullering af et job fra proceslinjen

Når du sender et job til udskrivning, kommer det et lille printer-ikon frem i det højre hjørne af proceslinjen.

1. **Dobbeltklik på printer-ikonet**.
En liste med printerjobs kommer frem i printervinduet.
2. **Vælg det job, du vil annullere**.
3. Tryk på **Slet** på tastaturet.

Annullering af et job fra skrivebordet

1. Klik på **Start**→**Printere og faxenheder**.

For Windows 2000: Klik på **Start**→**Indstillinger**→**Printere**.

For Windows Server® 2003: Klik på **Start**→**Printere og faxenheder**.

For Windows Vista®: Klik på **Start**→**Kontrolpanel**→**Hardware og lyd**→**Printere**.

For Windows Server 2008: Klik på **Start**→**Kontrolpanel**→**Printere**.

En liste med disponible printere kommer frem.
2. **Dobbeltklik på den printer, som du valgte, da du sendte jobbet til udskrivning**.
En liste med printerjobs kommer frem i printervinduet.
3. **Vælg det job, du vil annullere**.
4. Tryk på **Slet** på tastaturet.

Udskrivning af en rapport-side

Ved at anvende **Rapporter** menuen kan du udskrive forskellige indstillinger for din printer, inklusive systemindstillinger, enhedsindstilling og jobhistorie. I det følgende beskrives et eksempel på udskrivning fra **Rapporter** menuen.

Udskrivning af en Printerindstillinger-side

Udskriv en printerindstillinger-side for at verificere detaljerede systemindstillinger.

Se "[Forklaring af Værktøjskassens menuer](#)" for forklaring af skærmen, hvis du behøver hjælp.

1. Klik på **start**→**Alle programmer**→**Dell printere**→**Supplerende farvelasersoftware**→**Status Monitor Konsol**.
Dialogkassen **Printervalg** åbnes.
2. Klik på **Dell Color Laser 1320c** på listen under Printernavn.
Dell Color Laser 1320c opstarter-vinduet åbnes.
3. Klik på **Værktøjskasse** knappen.
Værktøjskasse åbnes.
Du kan også få Værktøjskassen frem via printerikonet på proceslinjen.
4. Klik på **Rapport om printerindstillinger** fanen.
5. **Vælg Rapporter** fra listen til venstre på siden.
Rapporter-siden vises.
6. Klik på **Start** knappen for Printerindstillinger.
Printerindstillinger-siden udskrives

Du kan også udskrive printerindstillinger-siden ved at gøre følgende.

- 1 Tryk på og hold Fortsæt-knappen på printeren nede indtil Klar/Data-indikatoren blinker.

 **BEMÆRK:** Du kan ikke udskrive en Printerindstillinger-side ved at trykke og holde **Fortsæt**-knappen nede, hvis der er angivet et kodeord i Indstil kodeord i Værktøjskasse (pga. at betjeningspanelet er låst).

Hvis en anden meddelelse kommer frem, når du udskriver denne side, se Online hjælp for mere information.

[Tilbage til Indholdsfortegnelse Side](#)

[Tilbage til Indholdsfortegnelse Side](#)

Klargøring til delt udskrivning

• [Peg og udskriv](#)

• [Peer-to-Peer](#)

Du kan dele din nye printer på netværket ved at anvende *Drivere og hjælpeprogrammer* CD'en, som følger med din printer, eller anvende Microsoft® peg og udskriv eller "peer-to-peer" metode. Hvis du imidlertid anvender en af Microsoft-metoderne, vil du ikke have alle egenskaberne, som f.eks. statusmonitor og andre printer-hjælpeprogrammer, som er installeret med *Drivere og hjælpeprogrammer* CD'en.

For at dele en lokal-tilsluttet printer på netværket, skal du dele printeren, og derefter installere den delte printer på netværksklienter:

For Windows® XP, Windows XP 64-bit Edition, Windows Server® 2003 og Windows 2000:

1. Klik på **start** → **Indstillinger** → **Printere og faxenheder (Printere for Windows 2000)**.
2. Højreklik på dette printer-ikon og vælg **Egenskaber**.
3. Fra **Deling** fanen, afkrydses **Del denne printer (Delt som for Windows 2000)** afkrydsningsfeltet, og skriv derefter et navn i **Sharenavn (Delt som for Windows 2000)** tekstkassen.
4. Klik på **Yderligere drivere** og vælg operativsystemerne for alle netværksklienter, som udskriver til denne printer.
5. Klik på **OK**.
Hvis du mangler filer, vil du blive bedt om at sætte serveroperativsystem-CD'en i.

For Windows Vista®:

1. Klik på **Start** → **Kontrolpanel**.
2. Vælg **Printer**.
3. Højreklik på dette printer-ikon og vælg **Deling**.
4. Klik på **Skift indstillinger for deling** knappen.
5. Der vises en dialogkasse med teksten "Windows skal bruge din tilladelse for at fortsætte".
6. Klik på **Fortsæt** knappen.
7. Marker **Del denne printer** afkrydsningsfeltet og skriv derefter et navn i **Sharenavn** tekstkassen.
8. Klik på **Yderligere drivere** og vælg operativsystemerne for alle netværksklienter, som udskriver til denne printer.
9. Klik på **OK**.

For Windows Server® 2008:

1. Klik på **Start** → **Kontrolpanel** → **Printere**.
2. Højreklik på printer-ikonet, og vælg **Deling**.
3. Markér **Del denne printer** afkrydsningsfeltet, og skriv derefter et navn i **Sharenavn** tekstboksen.
4. Klik på **Yderligere drivere**, og vælg operativsystemerne for alle netværksklienter, som udskriver til denne printer.
5. Klik på **OK**.

Bekræftelse af at printeren er delt på korrekt vis:

- 1 Sørg for at printerobjektet i **Printere og faxenheder (Printere for Windows 2000)** mappen viser, at den er delt. I Windows 2000, f.eks., vises en hånd nedenunder printer-ikonet.
- 1 Browse **Netværkssteder**. Find værtsnavnet på serveren og søg efter det delte navn, som du har forsynet printeren med.

Nu da printeren deles, kan du installere printeren på netværksklienter, som anvender peg og udskriv metoden eller peer-to-peer metoden.

Peg og udskriv

Denne metode er sædvanligvis den bedste af systemressourcerne. Serveren håndterer driver-modifikationer og udskrivningsjob-behandling. Dette lader netværksklienter returnere til deres programmer meget hurtigere.

Hvis du anvender peg og udskriv metoden, kopieres et undersæt af driverinformation fra serveren til klient-computeren. Dette er præcis nok information til at sende et udskrivningsjob til printeren.

For Windows® XP, Windows XP 64-bit Edition, Windows Server® 2003 og Windows 2000:

1. Dobbeltklik på Windows skrivebordet på klient-computeren på **Netværkssteder**.
2. Lokaliser værtsnavnet på server-computeren, og dobbeltklik derefter på værtsnavnet.
3. Højreklik på den delte printers navn, og klik på **Opret forbindelse**.
Vent på at driverinformationen skal blive kopieret fra server-computeren til klient-computeren, og på at et nyt printerobjekt skal blive føjet til **Printere og faxenheder (Printere for Windows 2000)** mappen. Tiden til kopiering varierer, baseret på netværkstrafik og andre faktorer.
Luk **Netværkssteder**.
4. Udskriv en testside for at verificere udskrivningsinstallationen.
5. Klik på **Start**→ **Indstillinger**→ **Printere og faxenheder (Printere for Windows 2000)**.
6. Vælg den printer, du netop har oprettet.
7. Klik på **Filer**→**Egenskaber**.
8. Fra **Generelt** fanen, klikkes på **Udskriv testside**.

Når en testside er udskrevet korrekt, er printerinstallationen fuldført.

For Windows Vista® og Windows Server 2008:

1. På klientcomputerens Windows skrivebord, klik på **Start**→ **Netværk**.
2. Lokaliser værtsnavnet på server-computeren, og dobbeltklik derefter på værtsnavnet.
3. Højreklik på den delte printers navn, og klik på **Opret forbindelse**.
4. Klik på **Installer driver**.
5. Klik på **Fortsæt i brugerkontokontrol** dialog.
6. Vent på at driverinformationen skal blive kopieret fra server-computeren til klient-computeren, og på at et nyt printerobjekt skal blive føjet til **Printere** mappen. Den tid, det tager, varierer, baseret på netværkstrafik og andre faktorer.
7. Udskriv en testside for at verificere udskrivningsinstallationen.
8. Klik på **Start**→ **Kontrolpanel**.
9. Vælg **Printer**.
10. Højreklik på den printer du lige oprettede og vælg **Egenskaber**.
11. Fra **Generelt** fanen, klik på **Udskriv testside**.

Når en testside er udskrevet korrekt, er printerinstallationen fuldført.

Peer-to-Peer

Hvis du anvender peer-to-peer metoden, installeres printerdriveren helt på hver klient-computer. Netværksklienter bevarer kontrollen med driver-modifikationer. Klient-computeren håndterer behandlingen af udskrivningsjobbet.

For Windows® XP, Windows XP 64-bit Edition, Windows Server® 2003 og Windows 2000:

1. Klik på **start**→ **Indstillinger**→ **Printere og faxenheder (Printere for Windows 2000)**.
2. Klik på **Tilføj printer** for at starte **Tilføj printer** guiden.
3. Klik på **Næste**.
4. Vælg **En netværksprinter eller en printer, der er tilsluttet en anden computer** og klik derefter på **Næste** (For Windows 2000 skal du vælge netværksprinteren fra **Delte printere** listen). Hvis printeren ikke er på listen, skal du skrive printerens sti i tekstkassen.
For eksempel: \\<serverværtsnavn>\<delt printers navn>
Server-værtsnavnet er navnet på den server-computer, som identificerer den til netværket. Den delte printers navn er det navn, som er tildelt under server-installationsprocessen.
5. Klik på **Søg** efter en printer og klik derefter på **Ja** (For Windows 2000 klikkes på **OK**).
Hvis dette er en ny printer, kan du blive bedt om at installere en printerdriver. Hvis ingen systemdriver er til rådighed, er du nødt til at skaffe en sti til disponible drivere.
6. Vælg om du ønsker at denne printer skal være standardprinteren for klienten, og klik derefter på **Næste** og derefter på **Udfør** (For Windows 2000 skal du klikke på **Udfør**).
7. Udskriv en testside for at verificere printerinstallationen:

- a. Klik på **start**→ **Indstillinger**→ **Printere og faxenheder** (**Printere for Windows 2000**).
- b. Vælg den printer, du netop har oprettet.
- c. Klik på **Filer**→**Egenskaber**.
- d. Fra **Generelt** fanen, klikkes på **Udskriv testside**.
Når en testside er udskrevet korrekt, er printerinstallationen fuldført.

For Windows Vista® og Windows Server 2008:

1. Klik på **Start**→**Kontrolpanel**→**Hardware og lyd**→**Printere** (**Start**→**Kontrolpanel**→**Printere for Windows Server 2008**).
2. Klik på **Tilføj en printer** for at starte **Tilføj printer** guiden.
3. Vælg **Tilføj netværksprinter, trådløs printer eller Bluetooth-printer** og klik derefter på **Næste**. Hvis printeren er på listen, vælg printeren og klik på **Næste** eller vælg **Den printer, jeg søger efter, findes ikke på listen** og skriv printerens sti i **Vælg en delt printer efter navn** tekstkassen og klik på **Næste**.
For eksempel: \\<serverværtsnavn>\<delt printers navn>
Server-værtsnavnet er navnet på den server-computer, som identificerer den til netværket. Den delte printers navn er det navn, som er tildelt under server-installationsprocessen.
4. Hvis dette er en ny printer, kan du blive bedt om at installere en printerdriver. Hvis ingen systemdriver er til rådighed, er du nødt til at skaffe en sti til disponible drivere.
5. Vælg om du ønsker at denne printer skal være standardprinteren for klienten, og klik derefter på **Næste**.
6. Hvis du ønsker at bekræfte printerinstallationen, skal du klikke på **Udskriv en testside**.
7. Klik på **Udfør**.

[Tilbage til Indholdsfortegnelse Side](#)

[Tilbage til Indholdsfortegnelse Side](#)

Afhjælpning af papirstop

Omhyggeligt valg af udskrivningsmedia og korrekt papirlægning vil forebygge de fleste papirstop. Se "[Udskrivningsmedia-retningslinier](#)" angående yderligere information.

- [Forebyggelse af papirstop](#)
- [Identifikation af stedet for papirstop](#)
- [Afhjælpning af papirstop i enkeltarkilæggeren](#)
- [Afhjælpning af papirstop i bakke 1](#)
- [Afhjælpning af papirstop i fuseren](#)

 **BEMÆRK:** Dell anbefaler, at du foretager en prøve, inden du køber store mængder udskrivningsmedia.

Forebyggelse af papirstop

- 1 Anvend kun anbefalet udskrivningsmedia. Se "[Udskrivningsmedia-retningslinier](#)" angående yderligere information.
 - 1 Se "[Ilægning af udskrivningsmedia i Bakke 1](#)" og "[Ilægning i enkeltarkilæggeren](#)" angående korrekt ilægning af udskrivningsmedia.
 - 1 Overbelast ikke udskrivningsmediakilderne. Sørg for, at stakken af udskrivningsmedia ikke overstiger den maksimale højde, som er indikeret af ilægningslinjemærkatene i bakken.
 - 1 Læg ikke rynket, furet, fugtigt og krøllet udskrivningsmedia i.
 - 1 Bøj, udluft og udret udskrivningsmedia, inden det lægges i. Hvis der opstår papirstop i udskrivningsmediaen, kan du forsøge at ilægge et ark ad gangen gennem enkeltarkilæggeren.
 - 1 Anvend ikke udskrivningsmedia, som du selv har beskåret eller trimmet.
 - 1 Bland ikke udskrivningsmediastørrelser, -vægt eller -typer i den samme udskrivningsmediakilde.
 - 1 Sørg for, at den anbefalede udskrivningsside vender opad, når du lægger udskrivningsmediaen i. Når du anvender enkeltarkilæggeren, skal den anbefalede udskrivningsside vende nedad.
 - 1 Opbevar altid udskrivningsmedia under acceptable forhold. For mere information, se "[Lagring af udskrivningsmedia](#)."
 - 1 Fjern ikke ilæggerbakken under et udskrivningsjob,
 - 1 Tryk bakken godt ind, når den er sat i.
 - 1 Sørg for, at alle kabler, som er sluttet til printeren, er korrekt tilsluttet.
 - 1 Overstramning af styrene kan medføre papirstop.
 - 1 Tør separatorvalserne i bakken eller enkeltarkilæggeren af med en klud der er let fugtet med vand, hvis der ofte opstår papirstop på grund af forkert fremføring.
-

Identifikation af stedet for papirstop

Den følgende illustration viser, hvor der kan opstå papirstop langs udskrivningsmediastien.

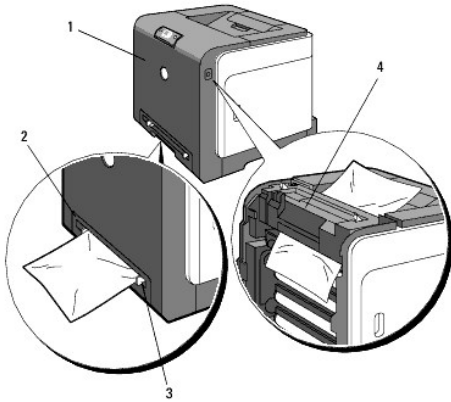

⚠ FORSIGTIG: Forsøg ikke at afhjælpe papirstop ved hjælp af værktøj eller instrumenter. Dette kan bevirke, at printeren lider permanent skade.

1	Frontdæksel
2	Bakke 1
3	Enkeltarkilægger
4	Fuser

Afhjælpning af papirstop i enkeltarkilæggeren

⚠ OBS: For at beskytte tonerpatronernes tromler imod skarpt lys, skal du lukke frontdækslet inden for tre minutter. Hvis frontdækslet forbliver åbent i mere end tre minutter, kan udskriftskvaliteten muligvis forringes.

🔧 BEMÆRK: For at løse meddelelsen, som vises på betjeningspanelet, skal du fjerne alle udskrivningsmedia fra udskrivningsmediastien.

1. Træk det fastklemte papir ud af enkeltarkilæggeren. Hvis der ikke synes at være noget fastklemt papir, eller det er svært at fjerne papiret, skal du gå videre til næste trin for at fjerne det fastklemte papir inde fra printeren.

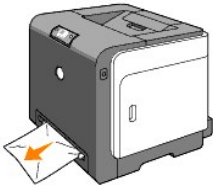

2. Tag bakke 1 ud fra printeren og træk derefter det resterende af det fastklemte papir ud fra printeren. Hvis der ikke synes at være noget fastklemt papir, eller det er svært at fjerne papiret, skal du gå videre til næste trin for at fjerne det fastklemte papir inde fra printeren.

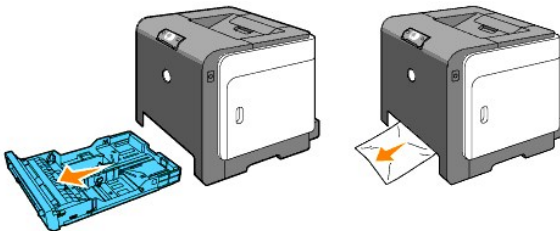

3. Tryk på knappen (højre side) for at åbne frontdækslet og fjern det fastklemte papir. Bekræft derefter at der ikke er nogen papirrester tilbage inden i printeren.

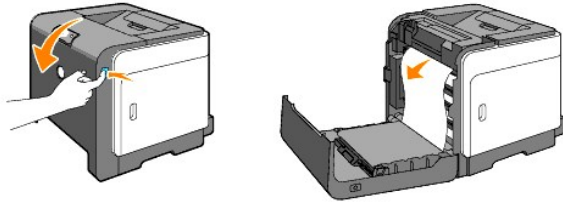

4. Luk frontdækslet.
5. Sæt bakken ind i printeren og tryk på den, indtil den stopper.

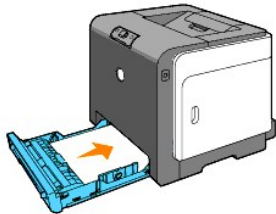

Afhjælpning af papirstop i bakke 1

- OBS:** For at beskytte tonerpatronernes tromler imod skarpt lys, skal du lukke frontdækslet inden for tre minutter. Hvis frontdækslet forbliver åbent i mere end tre minutter, kan udskriftskvaliteten muligvis forringes.
- BEMÆRK:** For at løse meddelelsen, som vises på betjeningspanelet, skal du fjerne alle udskrivningsmedia fra udskrivningsmediastien.

1. Træk forsigtigt bakken ud af printeren. Hold i bakken med begge hænder, løft den forreste del lidt op, og tag den ud af printeren.

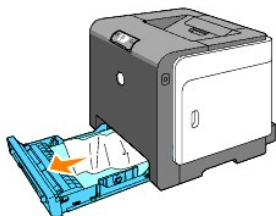

2. Fjern alt fastklemt og/eller krøllet papir fra bakken.

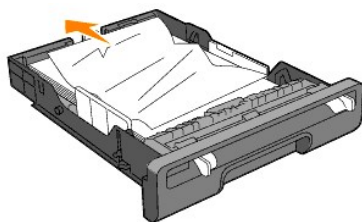

3. Træk forsigtigt det fastklemt papir ud så det ikke går i stykker. Hvis det stadig er svært at fjerne papiret, skal du gå videre til næste trin for at fjerne det fastklemt papir inde fra printeren.



- Tryk på knappen (højre side) for at åbne frontdækslet og fjern det fastklemte papir. Bekræft derefter at der ikke er nogen papirrester tilbage inden i printeren.

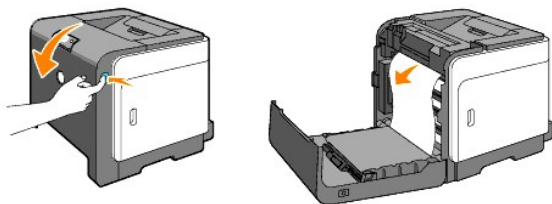

- Luk frontdækslet.



- Sæt bakken ind i printeren og tryk på den, indtil den stopper.

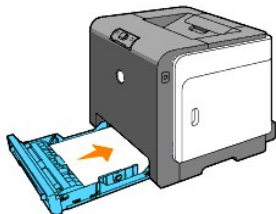

⚠ FORSIGTIG: Brug ikke for megen magt på bakken. Dette kan bevirke, at bakken eller printerens indre lider skade.

Afhjælpning af papirstop i fuseren

- ➡ **OBS:** Sørg for at der ikke er noget, der berører eller ridser overfladen (sort-farvet film) på rem-enheden. Ridser, snavs eller olie fra dine hænder på rem-enhedens film kan forringe udskrivingskvaliteten.
- ➡ **OBS:** For at beskytte tonerpatronernes tromler imod skarpt lys, skal du lukke frontdækslet inden for tre minutter. Hvis frontdækslet forbliver åbent i mere end tre minutter, kan udskriftskvaliteten muligvis forringes.
- 🔧 **BEMÆRK:** For at løse meddelelsen, som vises på betjeningspanelet, skal du fjerne alle udskrivningsmedia fra udskrivningsmediastien.

- Sluk for printeren og vent 30 minutter.
- Tryk på knappen (højre side) og åbn frontdækslet op.

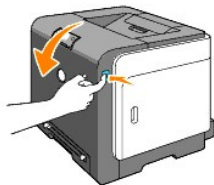

- Løft grebene i begge ender af fuseren, og fjern det fastklemte papir. Hvis du ikke kan finde noget fastklemt papir, skal du gå videre til næste trin.

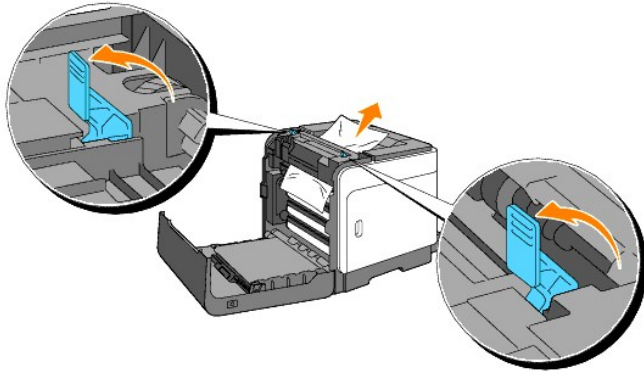

⚠ FORSIGTIG: Fuseren er varm. Rør ikke ved fuseren, da du kan brænde dig.

4. Åbn fuserdækslet og fjern det fastklemte papir.
5. Luk fuserdækslet og tryk grebene ned i begge ender af fuseren.

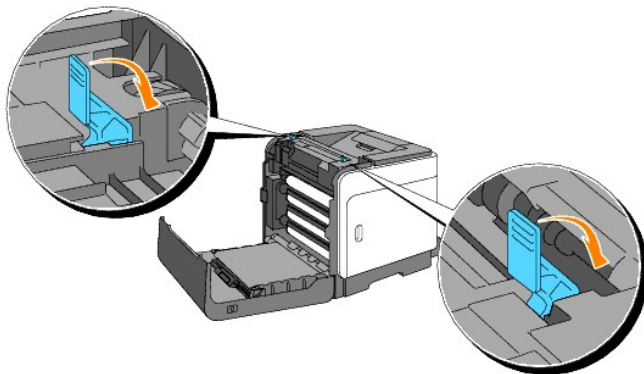

6. Bekræft at der ikke er nogen papirrester tilbage inden i printeren og luk derefter frontdækslet.



[Tilbage til Indholdsfortegnelse Side](#)

Fejlfindingsoversigt

- [Basale printerproblemer](#)
- [Udskrivningsproblemer](#)
- [Problemer med udskrivningskvaliteten](#)
- [Andre problemer](#)
- [Kontakt til service](#)

Basale printerproblemer

Nogle printerproblemer kan nemt løses. Kontroller følgende, hvis der opstår et problem med din printer:

- 1 Printerens netledning er tilsluttet printerens og en korrekt jordet elektrisk stikkontakt.
- 1 Der er tændt for printerens.
- 1 Stikkontakten er ikke strømførende ved nogen kontakt eller afbryder.
- 1 Andet elektrisk udstyr, som er tilsluttet kontakten, fungerer.
- 1 Hvis du har kontrolleret alt ovenstående og der stadig er et problem, skal du slukke for printerens, vente 10 sekunder, og derefter tænde for printerens igen. Dette løser ofte problemet.

Udskrivningsproblemer

Problem	Afhjælpning
Jobbet blev ikke udskrevet eller forkerte tegn blev udskrevet.	Kontroller, at udskrivningsmediaen er lagt i printerens.
	Bekræft at printerens anvender det korrekte side-beskrivelsessprog (PDL).
	Verificer at du anvender den korrekte printerdriver.
	Sørg for at du anvender det korrekte Ethernet- eller USB-kabel, samt at det er sat ordentligt ind i printerens.
	Verificer at den korrekte udskrivningsmediastørrelse anvendes.
	Hvis du anvender en spooler, skal du verificere at den ikke er stoppet.
Felfremføring af udskrivningsmedia eller flere fremføringer finder sted.	Kontroller printer-interfacet fra Værktøjskasse menuen. Bestem den værstsinterface , du anvender. Udskriv en Enhedsindstillinger side for at verificere, at de aktuelle interfaceindstillinger er korrekte.
	Sørg for, at den udskrivningsmedia, du anvender, opfylder specifikationerne for din printer. Se "Understøttet udskrivningsmedia" angående yderligere information.
	Bøj udskrivningsmediaen, inden du lægger den i en af kilderne.
	Kontroller, at udskrivningsmediaen er lagt korrekt i printerens.

	Sørg for, at bredde- og længdestyrene på udskrivningsmediakilderne er korrekt indstillet.
	Sørg for at Bakke 1 er ordentligt indsat.
	Overfyld ikke udskrivningsmediakilderne.
	Tving ikke udskrivningsmedia ind i enkeltarkilæggeren, når du lægger den i, da den derved kan blive skæv eller bøje.
	Fjern alt krøllet udskrivningsmedia fra kilderne.
	Læg den anbefalede udskrivningsside korrekt i for den type udskrivningsmedia, du anvender. Se " Ilægning af udskrivningsmedia i Bakke 1 " angående yderligere information.
	Vend udskrivningsmediaen om og prøv at udskrive igen for at konstatere, om fremføringen er blevet bedre.
	Bland ikke forskellige typer udskrivningsmedia.
	Bland ikke forskellige udskrivningsmediariser.
	Fjern de øverste og nederste krummede ark i et ris, inden du lægger udskrivningsmediaen i.
	Sæt kun en udskrivningsmediakilde i, hvis den er tom.
	Tør separatorvalserne i bakken eller enkeltarkilæggeren af med en klud der er let fugtet med vand.
Konvolutten er krøllet efter udskrivning.	Når du udskriver en Monarch, Youkei 2 eller Youkei 3 konvolut, anvend Bakke 1 til at ilægge konvolutten med flappen åben, når konvoluttens lange kant vender ind mod printerens.
Sideskift på uventede steder.	Forhøj indstillingen af Time-out i Printerindstillinger menuen i Dell Printer Configuration Web Tool .
Udskrivningsmedia stables ikke pænt i outputmagasinet.	Vend udskrivningsmediastakken i bakken.
Printeren udskriver ikke dupleksider.	Vælg Vend på den korte kant eller Vend på den lange kant fra Dupleks-menuen på Klargøring til udskrivning-fanen i printerdriveren.
Papir i Bakke 1 er krøllet.	Ilæg papir i enkeltarkilæggeren.

Problemer med udskrivningskvaliteten

Udskrivningen er for lys.



Er det en del af udskrivningen eller alt, der er for lyst?
[Al udskrivningen er for lys](#)

AI udskrivningen er for lys

Tonerpatronerne er ved at løbe tørre eller behøver at blive udskiftet. Bekræft mængden af toner, der er tilbage i hver tonerpatron.

1. Tryk på [Printerstatus] og tryk derefter på Status fanen i printerdriveren.

Sørg for, at der ikke er valgt Ikke-Dell toner på Vedligeholdelse af printer-fanen på Værktøjskasse.

1. Klik på **Værktøjskasse** knappen.

Indstil Tonerbesparelsesindstilling til Fra på printerdriveren.

1. Tryk på [Udskriftsindstillinger] og klik derefter på Avanceret fanen.

Hvis du udskriver på en ujævn udskrivningsflade, skal du ændre papirtype-indstillingerne på printerdriveren. Skift fx plano-papir til tyk.

1. Tryk på [Udskriftsindstillinger] og klik derefter på Papirbakke-fanen.

Bekræft at det er den korrekte udskrivningsmedia, der anvendes.

1. Se "[Størrelser og understøttelse af udskrivningsmedia](#)".

Sørg for, at de otte gule bånd er helt fjernet fra PHD-enheden (printhead-enhed).

1. Se "[Udskiftning af PHD-enheden \(printhead-enhed\)](#)" og "[Installeret af PHD-enheden](#)".

Sørg for at fremkaldermotoren starter.

1. Kontakt Dell.

Sørg for at doseringsmotoren starter.

1. Kontakt Dell.

Når du udskriver mange billeder med lav densitet, skal du anvende Toneropfyldningsindstilling.

1. Klik på **Værktøjskasse** knappen.
2. Tryk på Start-knappen for at kontrollere densiteten af farverne.
3. Hvis udskrivningen er for lys, skal du vælge Genopfriskningsindstilling fra listen. Tryk på Start(1)-(4) knapperne.

FORSIGTIG: Anvendelse af Genopfriskningsindstilling forbruger ekstra toner.

4. Når du har fuldført Genopfriskningsindstilling, skal du vælge Tabeludskrift fra listen. Tryk på Udskriv med A4 (3)- eller Udskriv med Letter(C)-knappen for 4 farvekonfigurationstabel. "Udskriver" vises.
Er problemet løst?

Ja. Opgaven er fuldført.

Nej. PHD-enheden er gammel eller beskadiget. Udskift PHD-enheden.

Prøv den ekstra PHD-enhed, hvis muligt.

1. Udskift PHD-enheden. Se "[Udskiftning af PHD-enheden \(printhead-enhed\)](#)" og "[Installeret af PHD-enheden](#)".
2. Når du har udskiftet PHD-enheden, skal du klik på **Værktøjskasse** knappen.
3. Tryk på Udskriv med A4(3) eller Udskriv med Letter(C)-knappen.
Er problemet løst?

Ja. PHD-enheden er gammel eller beskadiget. Udskift PHD-enheden.
Nej. Kontakt Dell.
Kontakt Dell.
1. Kontakt Dell.

En del af udskrivningen er for lys

<p>Når du udskriver mange billeder med lav densitet, skal du anvende Toneropfyldningsindstilling.</p> <ol style="list-style-type: none"> 1. Klik på Værktøjskasse knappen. 2. Tryk på Start-knappen for at kontrollere densiteten af farverne. 3. Hvis udskrivningen er for lys, skal du vælge Genopfriskningsindstilling fra listen. Tryk på Start(1)-(4) knapperne. <p>FORSIGTIG: Anvendelse af Genopfriskningsindstilling forbruger ekstra toner.</p> <ol style="list-style-type: none"> 4. Når du har fuldført Genopfriskningsindstilling, skal du vælge Tabeludskrift fra listen. Tryk på Udskriv med A4 (3)- eller Udskriv med Letter(C)-knappen for 4 farverkonfigurationstabel. "Udskriver" vises. <p>Er problemet løst?</p> <p>Ja. Opgaven er fuldført.</p> <p>Nej. PHD-enheden er gammel eller beskadiget. Udskift PHD-enheden.</p> <p>Prøv den ekstra PHD-enhed, hvis muligt.</p> <ol style="list-style-type: none"> 1. Udskift PHD-enheden. Se "Udskiftning af PHD-enheden (printhoved-enhed)" og "Installerings af PHD-enheden". 2. Når du har udskiftet PHD-enheden, skal du klik på Værktøjskasse knappen. 3. Tryk på Udskriv med A4(3) eller Udskriv med Letter(C)-knappen. <p>Er problemet løst?</p> <p>Ja. PHD-enheden er gammel eller beskadiget. Udskift PHD-enheden.</p> <p>Nej. Kontakt Dell.</p> <p>Kontakt Dell.</p>

Toneren flyder ud eller udskrivningen smitter af.

Hvis du udskriver på en ujævn udskrivningsflade, skal du ændre papirtype-indstillingerne på printerdriveren. Skift fx plano-papir til tyk.



<ol style="list-style-type: none"> 1. Tryk på [Udskriftsindstillinger] og klik derefter på Papirbakke-fanen. <p>Bekræft at det er den korrekte udskrivningsmedia, der anvendes.</p> <ol style="list-style-type: none"> 1. Se "Størrelser og understøttelse af udskrivningsmedia".
--

Prøv den ekstra PHD-enhed, hvis muligt.

1. Udskift PHD-enheden. Se "[Udskiftning af PHD-enheden \(printhead-enhed\)](#)" og "[Installation af PHD-enheden](#)".
2. Når du har udskiftet PHD-enheden, udskriv papir. "Udskriver" vises.
Er problemet løst?

Ja. PHD-enheden er gammel eller beskadiget. Udskift PHD-enheden.

Nej. Vend tilbage til trin 1.

Prøv den ekstra fuser, hvis muligt.

1. Skift fuseren ud med en ny. Se "[Udtagning af den brugte fuser](#)" og "[Installation af en ny fuser](#)".
2. Når du har udskiftet fuseren, udskriv papir. "Udskriver" vises.
Er problemet løst?
Ja. Fuseren er gammel eller beskadiget. Skift fuseren ud med en ny.
Nej. Kontakt Dell.

Tonerplamager kommer frem på siden/udskrivningen er uskarp.



Kontroller at tonerpatronerne er korrekt installeret.

1. Se "[Installation af tonerpatroner](#)."

Sørg for at PHD-enheden er korrekt installeret.

1. Se "[Udskiftning af PHD-enheden \(printhead-enhed\)](#)" og "[Installation af PHD-enheden](#)".

Prøv den ekstra PHD-enhed, hvis muligt.

1. Udskift PHD-enheden. Se "[Udskiftning af PHD-enheden \(printhead-enhed\)](#)" og "[Installation af PHD-enheden](#)".
2. Når du har udskiftet PHD-enheden, skal du klik på **Værktøjskasse** knappen.
3. Tryk på Udskriv med A4(1) eller Udskriv med Letter(A). "Udskriver" vises.

Er problemet løst?

Ja. PHD-enheden er gammel eller beskadiget. Udskift PHD-enheden.

Nej. Kontakt Dell.

Kontakt Dell.

Hele siden er hvid.

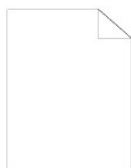

Tonerpatronerne er ved at løbe tørre eller behøver at blive

udskiftet. Bekræft mængden af toner, der er tilbage i hver tonerpatron.

1. Tryk på [Printerstatus] og tryk derefter på Status fanen i printerdriveren.

Sørg for, at der ikke er valgt Ikke-Dell toner på Vedligeholdelse af printer-fanen på Værktøjskasse.

1. Klik på **Værktøjskasse** knappen.

Indstil Tonerbesparelsesindstilling til Fra på printerdriveren.

1. Tryk på [Udskriftsindstillinger] og klik derefter på Avanceret fanen.

Hvis du udskriver på en ujævn udskrivningsflade, skal du ændre papirtype-indstillingerne på printerdriveren. Skift fx plano-papir til tyk.

1. Tryk på [Udskriftsindstillinger] og klik derefter på Papirbakke-fanen.

Bekræft at det er den korrekte udskrivningsmedia, der anvendes.

1. Se "[Størrelser og understøttelse af udskrivningsmedia](#)".

Sørg for at de otte gule bånd er korrekt fjernet fra PHD-enheden.

1. Se "[Udskiftning af PHD-enheden \(printhead-enheden\)](#)" og "[Installerings af PHD-enheden](#)".

Sørg for at fremkaldermotoren starter.

1. Kontakt Dell.

Sørg for at doseringsmotoren starter.

1. Kontakt Dell.

Prøv den ekstra PHD-enheden, hvis muligt.

1. Udskift PHD-enheden. Se "[Udskiftning af PHD-enheden \(printhead-enheden\)](#)" og "[Installerings af PHD-enheden](#)".
2. Når du har udskiftet PHD-enheden, skal du klik på **Værktøjskasse** knappen.
3. Tryk på [Tabeludskrift], og tryk derefter på Udskriv med A4(3) eller Udskriv med Letter(C) knappen. Er problemet løst?

Ja. PHD-enheden er gammel eller beskadiget. Udskift PHD-enheden.

Nej. Kontakt Dell.

Kontakt Dell.

Der er striber på papiret.



Tonerpatronerne er ved at løbe tørre eller behøver at blive udskiftet. Bekræft mængden af toner, der er tilbage i hver tonerpatron.

1. Tryk på [Printerstatus] og tryk derefter på Status fanen i printerdriveren.

Sørg for, at der ikke er valgt Ikke-Dell toner på Vedligeholdelse af printer-fanen på Værktøjskasse.

1. Klik på **Værktøjskasse** knappen.
2. Vælg Ikke-Dell toner fra listen.

Prøv den ekstra PHD-enhed, hvis muligt.

1. Udskift PHD-enheden. Se "[Udskiftning af PHD-enheden \(printhoved-enhed\)](#)" og "[Installerings af PHD-enheden](#)".
2. Når du har udskiftet PHD-enheden, skal du klik på **Værktøjskasse** knappen.
3. Tryk på Udskriv med A4(1) eller Udskriv med Letter(A) -knappen. "Udskriver" vises.
Er problemet løst?

Ja. PHD-enheden er gammel eller beskadiget. Udskift PHD-enheden.

Nej. Kontakt Dell.

Kontakt Dell.

En del af eller hele siden udskrives i sort.

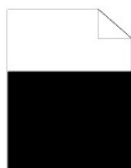

Sørg for at Farve (Auto) er valgt i Outputfarve på Klargøring til udskrivning-fanen i printerdriveren.

1. Tryk på [Udskriftsindstillinger] og klik derefter på Klargøring til udskrivning fanen.

Prøv den ekstra PHD-enhed, hvis muligt.

1. Udskift PHD-enheden. Se "[Udskiftning af PHD-enheden \(printhoved-enhed\)](#)" og "[Installerings af PHD-enheden](#)".
2. Når du har udskiftet PHD-enheden, skal du klik på **Værktøjskasse** knappen.
3. Tryk på Udskriv med A4(3) eller Udskriv med Letter(C) -knappen.

Er problemet løst?

Ja. PHD-enheden er gammel eller beskadiget. Udskift PHD-enheden.

Nej. Kontakt Dell.

Kontakt Dell.

Der udskrives pitched prikker i farve



Find årsagen til problemet ved hjælp af Pitchkonfigurationstabel.

1. Klik på **Værktøjskasse** knappen.
2. Tryk på Udskriv med A4(1) eller Udskriv med Letter(A) -knappen.
3. Gør et af følgende:

Når årsagen til problemet fandtes i PHD-enheden:

<ol style="list-style-type: none"> 1. Udskift PHD-enheden. Se "Udskiftning af PHD-enheden (printhoved-enhed)" og "Installation af PHD-enheden". 2. Når du har udskiftet PHD-enheden, klik på Værktøjskasse knappen. 3. Tryk på Udskriv med A4(1) eller Udskriv med Letter(A) -knappen. "udskriver" vises. Er problemet løst?
Ja. PHD-enheden er gammel eller beskadiget. Udskift PHD-enheden.
Nej. Kontakt Dell.
<p>Når årsagen til problemet fandtes i fuseren:</p> <ol style="list-style-type: none"> 1. Skift fuseren ud med en ny. Se "Udtagning af den brugte fuser" og "Installation af en ny fuser". 2. Når du har udskiftet fuseren, skal du klik på Værktøjskasse knappen. 3. Tryk på Udskriv med A4(1) eller Udskriv med Letter(A) -knappen. "udskriver" vises. Er problemet løst?
Ja. Fuseren er gammel eller beskadiget. Skift fuseren ud med en ny
Nej. Kontakt Dell.
<p>Når årsagen til problemet fandtes i printerens:</p> <ol style="list-style-type: none"> 1. Kontakt Dell.

Lodrette blanke dele

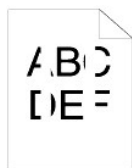

<p>Sørg for at lysets bane ikke er dækket til.</p> <ol style="list-style-type: none"> 1. Fjern PHD-enheden og opbevar den på et mørkt sted. Se "Udskiftning af PHD-enheden (printhoved-enhed)". 2. Kontroller lysets bane og fjern derefter afskærmningen. 3. Geninstaller PHD-enheden. Se "Installation af PHD-enheden". 4. Klik på Værktøjskasse knappen. 5. Tryk på Udskriv med A4(1) eller Udskriv med Letter(A) -knappen. "udskriver" vises. Er problemet løst? <p>Ja. Opgaven er fuldført. Nej. Gå til næste trin.</p> <p>Prøv den ekstra PHD-enhed, hvis muligt.</p> <ol style="list-style-type: none"> 1. Udskift PHD-enheden. Se "Udskiftning af PHD-enheden (printhoved-enhed)" og "Installation af PHD-enheden". 2. Når du har udskiftet PHD-enheden, skal du klik på Værktøjskasse knappen. 3. Når du har udskiftet PHD-enheden, skal du trykke på Udskriv med A4(1) eller Udskriv med Letter(A) knappen. "udskriver" vises. Er problemet løst? <p>Ja. PHD-enheden er gammel eller beskadiget. Udskift PHD-enheden. Nej. Kontakt Dell.</p> <p>Kontakt Dell.</p>
--

Skygge

Find årsagen til problemet ved hjælp af Skyggekonfigurationstabel.

1. Klik på **Værktøjskasse** knappen.
2. Tryk på Udskriv med A4(2) eller Udskriv med Letter(B) knappen.
Gør et af følgende:

Når skyggen udskrives i positiv, skal du, hvis det er muligt, prøve den ekstra PHD-enhed.

1. Se "[Udskiftning af PHD-enheden \(printhoved-enhed\)](#)" og "[Installerning af PHD-enheden](#)".
2. Når du har udskiftet PHD-enheden, skal du trykke på [Tabeludskrift], og tryk derefter på Udskriv med A4(2) eller Udskriv med Letter(B) knappen. "Udskriver" vises.
Er problemet løst?

Ja. PHD-enheden er gammel eller beskadiget. Udskift PHD-enheden.

Nej. Kontakt Dell.

**Når skyggen udskrives negativt, skal du anvende det anbefalede papir.
Er problemet løst?**

Ja. Opgaven er fuldført.

Nej. Gør et af følgende:

Prøv den ekstra PHD-enhed, hvis muligt.

1. Udskift PHD-enheden. Se "[Udskiftning af PHD-enheden \(printhoved-enhed\)](#)" og "[Installerning af PHD-enheden](#)".
2. Når du har udskiftet PHD-enheden, skal du klik på **Værktøjskasse** knappen, og tryk derefter på Udskriv med A4(2) eller Udskriv med Letter(B) knappen. "Udskriver" vises.
Er problemet løst?

Ja. PHD-enheden er gammel eller beskadiget. Udskift PHD-enheden.

Nej. Kontakt Dell.

Juster overførselsretning.

1. Klik på **Værktøjskasse** knappen.
2. Juster indstillingen af papirtypen og tryk derefter på Anvend nye indstillinger-knappen.
3. Klik på **Værktøjskasse** knappen.
4. Tryk på Udskriv med A4(2) eller Udskriv med Letter(B) knappen.

Lystræthed



Kontroller mønstret for lystræthed.

1. Klik på **Værktøjskasse** knappen.
2. Tryk på Udskriv med A4(1) eller Udskriv med Letter(A)-knappen. "Udskriver" vises.
Matcher mønstret?

Ja. Udfør PHD genopfriskningsindstilling.

1. Klik på **Værktøjskasse** knappen.
2. Når du har startet PHD genopfriskningsindstilling, skal du klik på **Værktøjskasse** knappen og tryk derefter på Udskriv med A4(3) eller Udskriv med Letter(C) knappen. "Udskriver" vises.
Er problemet løst?

Ja. Opgaven er fuldført.

Nej. Udskift PHD-enheden. Se "[Udskiftning af PHD-enheden \(printhead-enhed\)](#)" og "[Installerung af PHD-enheden](#)".

Nej. Kontakt Dell.

Slør

A B C
D E F

Udfør PHD genopfriskningsindstilling.

1. Klik på **Værktøjskasse** knappen.
2. Når du har fuldført Genopfriskningsindstilling, skal du vælge Tabeludskrift fra listen. Tryk på Udskriv med A4 (3) eller Udskriv med Letter(C) -knappen. "Udskrives" vises.
Er problemet løst?

Ja. Opgaven er fuldført.

Nej. Udskift PHD-enheden, hvis muligt. Se "[Udskiftning af PHD-enheden \(printhead-enhed\)](#)" og "[Installerung af PHD-enheden](#)".

Når du har fuldført Genopfriskningsindstilling, skal du vælge Tabeludskrift fra listen. Tryk på Udskriv med A4(3) eller Udskriv med Letter(C) -knappen. "Udskrives" vises.

Er problemet løst?

Ja. Opgaven er fuldført.

Nej. Kontakt Dell.

Bead-Carry-Out (BCO)

A B C
D E F

Udfør Indstil højde hvis du installerer printer på et sted højt oppe over havets overflade.

1. Klik på **Værktøjskasse** knappen.
2. Vælg den værdi der bedst svarer til højden på den lokalitet, hvor printeren installeres.

Er problemet løst?

Ja. Opgaven er fuldført.

Nej. Udskift PHD-enheden, hvis muligt. Se "[Udskiftning af PHD-enheden \(printhead-enhed\)](#)" og "[Installerung af PHD-enheden](#)".

Er problemet løst?

Ja. PHD-enheden er gammel eller beskadiget. Udskift PHD-enheden.

Nej. Kontakt Dell.

Striber



Find årsagen til problemet ved hjælp af Pitchkonfigurationstabel.

1. Klik på **Værktøjskasse** knappen.
2. Tryk på Udskriv med A4(1) eller Udskriv med Letter(A).
3. Gør et af følgende:

Årsagen til problemet fandtes i PHD-enheden:

1. Udskift PHD-enheden. Se "[Udskiftning af PHD-enheden \(printhoved-enhed\)](#)" og "[Installerung af PHD-enheden](#)".
2. Når du har udskiftet PHD-enheden, skal du trykke på Udskriv med A4(1) eller Udskriv med Letter(A). "Udskriver" vises.
Er problemet løst?

Ja. Opgaven er fuldført.

Nej. Kontakt Dell.

Årsagen til problemet fandtes i fuseren:

1. Skift fuseren ud med en ny. Se "[Udtagning af den brugte fuser](#)" og "[Installation af en ny fuser](#)".
2. Når du har udskiftet fuseren, skal du trykke på Udskriv med A4(1) eller Udskriv med Letter(A). "Udskriver" vises.
Er problemet løst?

Ja. Opgaven er fuldført.

Nej. Kontakt Dell.

Årsagen til problemet fandtes i printerens, eller årsagen kunne ikke bestemmes.

1. Kontakt Dell.

Boremønster



Matcher fejludskrivningen med mønstret for boremønster?

Ja. Klik på **Værktøjskasse** knappen.

1. Tryk på Start knappen.
2. Når du har udført Omrøringsindstilling for fremkalder, skal du klik på **Værktøjskasse** knappen og tryk derefter på Udskriv med A4(1) eller Udskriv med Letter (A). "Udskriver" vises.
Er problemet løst?

Ja. Opgaven er fuldført.

Nej. Udskift PHD-enheden. Se "[Udskiftning af PHD-enheden \(printhoved-enhed\)](#)" og "[Installerung af PHD-enheden](#)".

Nej. Udskift PHD-enheden. Se "[Udskiftning af PHD-enheden \(printhoved-enhed\)](#)" og "[Installerung af PHD-enheden](#)".

Unormal støj

Find årsagen til problemet ved at udtage tonerpatronerne, fuseren og PHD-enheden.

1. Udtag tonerpatronerne, fuseren og PHD-enheden. Se "[Udtagning af den brugte tonerpatron](#)", "[Udtagning af den brugte fuser](#)" og "[Udskiftning af PHD-enheden \(printhead-enheden\)](#)".
2. Klik på **Værktøjskasse** knappen.
3. Tryk på **Start** knappen efter du har valgt **Kontrol af hovedmotorfunktion**, **Kontrol af fusermotorfunktion** og **Kontrol af doseringsmotor** for at identificere den unormale støj.
Kontroller om støjen fra **Afspilning af lyd** knappen svarer til den unormale støj.

1. Matcher støjen fra **Kontrol af hovedmotorfunktion**?

Ja. Kontakt Dell.

Nej. Gå til næste trin.

2. Matcher støjen fra **Kontrol af fusermotorfunktion**?

Ja. Kontakt Dell.

Nej. Gå til næste trin.

3. Matcher støjen fra **Kontrol af doseringsmotor**?



BEMÆRK: Du skal ikke gentagne gange kontrollere funktionen af doseringsmotoren.

Ja. Kontakt Dell.

Nej. Skift fuseren ud med en ny. Se "[Udtagning af den brugte fuser](#)" og "[Installation af en ny fuser](#)".

4. Matcher støjen fra **Kontrol af fusermotorfunktion**?

Ja. Kontakt Dell.

Nej. Udskift PHD-enheden. Se "[Udskiftning af PHD-enheden \(printhead-enheden\)](#)" og "[Installerings af PHD-enheden](#)".

5. Matcher støjen fra **Kontrol af hovedmotorfunktion**?

Ja. Kontakt Dell.

Fastklemning/justering



Jobbet udskrives, men top- og sidemarginerne er ukorrekte.

1. Sørg for at marginerne er korrekt indstillet i dit softwareprogram.



<p>Farveregistrering er ujusteret. Gør et af følgende:</p> <ol style="list-style-type: none">1. Klik på Værktøjskasse knappen.2. Tryk på Start knappen for Farveregi-oversigt. <p>Er problemet løst?</p>
Ja. Opgaven er fuldført.
Nej. Prøv den ekstra PHD-enhed, hvis muligt.
<ol style="list-style-type: none">1. Udskift PHD-enheden. Se "Udskiftning af PHD-enheden (printhoved-enhed)" og "Installerering af PHD-enheden".2. Når du har udskiftet PHD-enheden, skal du klik på Værktøjskasse knappen.3. Tryk på Start knappen for Autokorrektion. Svarer farvetabellen til fejlpapiret?
Ja. PHD-enheden er gammel eller beskadiget. Udskift PHD-enheden. Se " Udskiftning af PHD-enheden (printhoved-enhed) " og " Installerering af PHD-enheden ".
Nej. Tryk på Start-knappen for Farveregi-oversigt.
Svarer farvetabellen til fejlpapiret?
Ja. Opgaven er fuldført.
Nej. Kontroller offset-værdien, der vises på den udskrevne tabel, og specificer hver værdi for Farveregistreringsindstilling 1 (lateral) og Farveregistreringsindstilling 2 (proces), og tryk derefter på Start-knappen for Farveregi-oversigt.
Svarer farvetabellen til fejlpapiret?
Ja. Opgaven er fuldført.
Nej. Kontakt Dell.
Kontakt Dell.

Fejlfremføringsstop

<p>Er bredde- og længdestyrene på udskrivningsmediakilderne korrekt indstillet?</p> <p>Ja.</p> <p>Nej. Anvend den korrekte udskrivningsmedia.</p> <p>Er bakke 1 korrekt installeret?</p>
Ja. Kontroller papirtypen.
Tyk Er tykt papir 216 gsm eller lavere?
Ja. Bøj udskrivningsmediaen, inden du lægger den i.
Nej. Anvend papir på 216 gsm eller lavere.
Er problemet løst?
Ja. Opgaven er fuldført.
Nej. Bøj udskrivningsmediaen, inden du lægger den i.
Tynd Er tyndt papir 60 gsm eller mere?
Ja. Bøj udskrivningsmediaen, inden du lægger den i.
Nej. Anvend papir på 60 gsm eller mere.
Er problemet løst?
Ja. Opgaven er fuldført.
Nej. Bøj udskrivningsmediaen, inden du lægger den i.

Bestrøget Læg et ark bestrøget papir i af gangen. Er problemet løst?
Ja. Opgaven er fuldført.
Nej. Tør separatorvalserne i bakken af med en klud der er let fugtet med vand.
Konvolut Er konvolutten lagt i med flappen lukket og den korte kant på konvolutten vendende ned fra enkeltarkilæggeren?
Ja. Konvolutten er krummet.
1. Ret krumningen ud.
Er problemet løst?
Ja. Opgaven er fuldført.
Nej. Bøj udskrivningsmediaen, inden du lægger den i.
Nej. Anvend en anden konvolut.
Er problemet løst?
Ja. Opgaven er fuldført.
Nej. Bøj udskrivningsmediaen, inden du lægger den i.
Nej. Vend den korte kant på konvolutten ind mod printerens.
Transparent Transparent kan ikke anvendes.
Manuel dupleks Er papiret krummet?
Ja. Papiret er krummet.
1. Ret krumningen ud.
Er problemet løst?
Ja. Opgaven er fuldført.
Nej. Bøj udskrivningsmediaen, inden du lægger den i.
Nej. Bøj udskrivningsmediaen, inden du lægger den i.
Andet Er papiret fugtigt?
Ja. Vend papiret om.
Er problemet løst?
Ja. Opgaven er fuldført.
Nej. Anvend tørt papir.
Er problemet løst?
Ja. Opgaven er fuldført.
Nej. Bøj udskrivningsmediaen, inden du lægger den i.
Er problemet løst?
Ja. Opgaven er fuldført.
Nej. Tør separatorvalserne i bakken af med en klud der er let fugtet med vand.
Er problemet løst?
Ja. Opgaven er fuldført.
Nej. Udskift tonerpatronen.
Er problemet løst?
Ja. Opgaven er fuldført.
Nej. Kontakt Dell.

Regi-stop

Sørg for at PHD-enheden er korrekt installeret.
1. Udskift PHD-enheden. Se " Udskiftning af PHD-

<p>enheden (printhoved-enhed)" og "Installation af PHD-enheden".</p>
Er problemet løst?
Ja. Opgaven er fuldført.
Nej. Kontakt Dell.

Papirstop ved udgang

<p>Sørg for at fuseren er korrekt installeret.</p>
<p>1. Skift fuseren ud med en ny. Se "Udtagning af den brugte fuser" og "Installation af en ny fuser".</p>
Er problemet løst?
Ja. Opgaven er fuldført.
Nej. Kontakt Dell.

Multi-fremføringsstop

<p>Er tonerpatronen korrekt installeret?</p>
Ja. Kontroller papirtypen.
Nej. Udskift tonerpatronen korrekt. Se " Udtagning af den brugte tonerpatron " og " Installation af en ny tonerpatron ".
<p>Bestrøget</p>
Læg et ark bestrøget papir i af gangen.
<p>Andet</p>
Er papiret fugtigt?
Ja. Anvend det tørre papir.
Er problemet løst?
Ja. Opgaven er fuldført.
Nej. Bøj udskrivningsmediaen, inden du lægger den i.
Nej. Bøj udskrivningsmediaen, inden du lægger den i.
Er problemet løst?
Ja. Opgaven er fuldført.
Nej. Tør separatorvalserne i bakken af med en klud der er let fugtet med vand.
Er problemet løst?
Ja. Opgaven er fuldført.
Nej. Udskift separatorvalsen. Se " Udskiftning af separatorvalsen ".
Er problemet løst?
Ja. Opgaven er fuldført.
Nej. Udskift tonerpatronen.

Krøllet/skjoldet papir

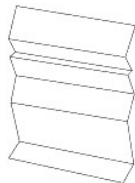

<p>Bekræft at det er den korrekte udskrivningsmedia, der anvendes.</p>

<p>1. Se "Størrelser og understøttelse af udskrivningsmedia".</p> <p>Hvis du anvender papir, som Dell ikke anbefaler, skal du anvende standard papir.</p> <p>Er problemet løst?</p>
<p>Ja. Anvend den anden type papir idet din printer ikke understøtter det papir, du anvender.</p>
<p>Nej. Gå til næste trin.</p>
<p>1. Se "Størrelser og understøttelse af udskrivningsmedia".</p> <p>Hvis du anvender papir, som Dell ikke anbefaler, skal du anvende standard papir og udføre Kontrolindstilling for krøllet papir.</p> <p>1. Klik på Værktøjskasse knappen. 2. Tryk på Start knappen.</p> <p>Er papiret rynket?</p>
<p>Ja. Kontakt Dell. Nej. Skift fuseren ud med en ny.</p>
<p>Hvis du anvender en konvolut, som Dell ikke anbefaler, skal du anvende standard konvolutten.</p> <p>Er problemet løst?</p>
<p>Ja. Opgaven er fuldført.</p>
<p>Nej. Kontroller krølningen. Findes krølningen indenfor 30 mm af de fire kanter på konvolutten? Ja. Denne form for krøl kan være forårsaget under normal betjening. Nej. Er konvolutten 220 mm lang eller længere?</p>
<p>Ja. (Din konvoluttype er C5, ChoKei3, COM-10, YoKei4 eller YochoKei.) Har konvolutten flappen på den lange kant eller korte kant? - Flap på den lange kant (C5 eller ChoKei3). Åbn flappen og ilæg den med flappen vendende nedad i Bakke 1. Er problemet løst? Ja. Opgaven er fuldført. Nej. Anvend en anden type konvolut. Er problemet løst? Ja. Opgaven er fuldført. Nej. Kontakt Dell. - Flap på den korte kant (COM-10, YoKei4 eller YochoKei). Anvend en anden type konvolut.</p>
<p>Nej. Åbn flappen og ilæg den med flappen vendende nedad i Bakke 1. Er problemet løst? Ja. Opgaven er fuldført. Nej. Anvend en anden type konvolut. Er problemet løst? Ja. Opgaven er fuldført. Nej. Kontakt Dell.</p>
<p>Kan ikke udskrive fra Bakke 1 pga. at Omslag-papiret er krummet.</p> <p>Ilæg Omslag-papiret i enkeltarkilæggeren.</p>

Andre problemer

Problem	Afhjælpning
Der er dannet kondens inden i printeren.	Dette opstår inden for nogle timer, efter at du opvarmer rummet om vinteren. Dette opstår også, når printeren anvendes på et sted, hvor den relative luftfugtighed når op på 85 % eller mere. Indstil fugtigheden eller flyt printeren til et passende sted.
"092-310 Printerfej1." eller "092-910 Rengør CTD-sensoren." vises på Status Monitor.	Rengør CTD-sensoren. Se " Rengøring af CTD-sensoren inde i printeren ".

Kontakt til service

Hvis du ringer efter printerservice, bør du være forberedt på at skulle beskrive det problem, du har, eller fejlmeddelelsen på displayet.

Du skal kende din printermodeltype og dens serienummer. Se mærkaten på bagsiden af printeren nær kontrolhedskortet for denne information.

[Tilbage til Indholdsfortegnelse Side](#)

Installation af printerdrivere

- [Klargøring af personlig printer](#)
 - [Klargøring af netværksprinter](#)
 - [Klargøring af netværksprinter inden klarlægning af lokal eller fiern printer](#)
 - [Klargøring af lokal printer](#)
 - [Klargøring af fiern printer](#)
 - [Sikkerhedsindstilling](#)
 - [Fejlfindingsinstruktioner](#)
-

Klargøring af personlig printer

1. Sæt *Drivere og hjælpeprogrammer* CD'en i din computer for at begynde **Nem klarlægning-navigatør**.

 **BEMÆRK:** Hvis CD'en ikke starter automatisk, skal du klikke på **start** → **Kør**, skrive D:\setup_assist.exe (hvor D er drevbogstavet for din CD), og derefter klikke på **OK**.

2. Tryk på **Brugerdefineret installation** for at begynde den brugerdefinerede installation.
3. Vælg **Personlig installation**, og klik derefter på **Næste**.
4. Klik på **Installer**.
5. Følg instruktionerne der vises på **Guiden Ny hardware fundet** dialogkassen for at installere printerdriveren på din computer.
6. Når **Fuldfører guiden Ny hardware fundet**, dialogkassen vises, skal du klikke på **Udfør**.
7. Vælg enten **Typisk installation** eller **Bruger-installation** fra installationsguiden og klik derefter på **Installer**. Hvis du vælger **Bruger-installation**, kan du vælge den bestemte software, du ønsker at installere.
8. Når **Tillykke!** skærmen vises, skal du klikke på **Udfør**. For at udskrive en testside, klik på **Udskriv testside** for at udskrive en testside.

USB udskrivning

En lokal printer er en printer, som er sluttet til din computer eller en udskrivningsserver, der anvender et USB-kabel. Hvis din printer er tilsluttet til et netværk og ikke din computer, skal du se "[Klargøring af netværksprinter](#)" [on page 171](#).

Klargøring af netværksprinter

Udskriv og kontrollér printerindstillinger-siden

Inden du installerer printerdriveren på din computer, skal du udskrive printerindstillinger-siden for at kontrollere din printers IP-adresse.

1. Udskriv Printerindstillinger siden.
 - a. Klik på **start** → **Alle programmer** → **Dell printere** → **Supplerende farvelasersoftware** → **Status Monitor Konsol**. Dialogkassen **Printervalg** åbnes.
 - b. Klik på **Dell Color Laser 1320c** på listen under **Printernavn**. **Dell Color Laser 1320c** opstarter-vinduet åbnes.
 - c. Klik på **Værktøjskasse** knappen. **Værktøjskasse** åbnes. Du kan også få **Værktøjskasse** frem via printerikonet på proceslinjen.
 - d. Klik på **Rapport om printerindstillinger** fanen.
 - e. Vælg **Rapporter** fra listen til venstre på siden. **Rapporter-siden** vises.
 - f. Klik på **Start** knappen for **Printerindstillinger**. **Printerindstillinger-siden** udskrives.
2. **Bekræft IP-adressen**.
 - a. Klik på **start** → **Alle programmer** → **Dell printere** → **Supplerende farvelasersoftware** → **Status Monitor Konsol**. Dialogkassen **Printervalg** åbnes.

- b. Klik på **Dell Color Laser 1320c** på listen under **Printernavn**.
Dell Color Laser 1320c opstarter-vinduet åbnes.
- c. Klik på **Værktøjskasse** knappen.
Værktøjskasse åbnes.
Du kan også få Værktøjskasse frem via printerikonet på proceslinjen.
- d. Klik på **Rapport om printerindstillinger** fanen.
- e. Vælg **TCP/IP-indstillinger** fra listen til venstre på siden.

Hvis IP-adressen er 0.0.0.0, skal du vente et par minutter med at løse IP-adressen automatisk, og derefter vise TCP/IP-indstillinger siden igen.

Du kan også udskrive og kontrollere printerindstillingerne fra **Rapport**-siden. For at udskrive Rapport-siden, tryk og hold **Fortsæt**-knappen på betjeningspanelet nede.

Klargøring af netværksprinter inden klargøring af lokal eller fjern printer

Deaktiver Microsoft® Windows® XP, Windows Vista®, Windows Server® 2003 (efter SP1) eller Windows Server 2008 firewall'en inden installation af printersoftware

 **BEMÆRK:** Det er ikke sikkert, at dette trin er nødvendigt, hvis du har installeret Windows XP Servicepakke 2.

Hvis din printer er sluttet direkte til et netværk og Windows XP, Windows Vista, Windows Server 2003 (efter SP1) eller Windows Server 2008 firewall'en er aktiveret, kan du ikke se din(e) netværkstilsluttede printer(e), når du kører Dell™ printerinstallationssoftware. For at forhindre denne situation skal du deaktivere firewall'en, inden du installerer Dell printersoftware. Udfør følgende trin for at deaktivere eller aktivere firewall'en.

 **OBS:** Dell anbefaler, at du aktiverer din Windows XP, Windows Vista, Windows Server 2003 (efter SP1) eller Windows Server 2008 firewall, efter du har installeret printersoftware. Aktivering af Windows XP, Windows Vista, Windows Server 2003 (efter SP1) eller Windows Server 2008 firewall'en efter installation af printersoftware begrænser ikke brugen af din netværksprinter.

1. Klik på **start** knappen og klik på **Hjælp og support**.
2. Skriv **firewall** i **Søg** boksen, og tryk på **Enter**.
3. På listen skal du klikke på **Slå Windows Firewall til eller fra** og derefter følge instruktionerne på skærmen.

Klargøring af lokal printer

1. Sæt *Drivere og hjælpeprogrammer* CD'en i din computer for at begynde **Nem klargøring-navigatør**.

 **BEMÆRK:** Hvis CD'en ikke starter automatisk, skal du klikke på **start** → **Kør**, skrive D:\setup_assist.exe (hvor D er drevbogstavet for din CD), og derefter klikke på **OK**.

2. Tryk på **Brugerdefineret installation** for at begynde den brugerdefinerede installation.
3. Vælg **Netværkinstallation**, og klik derefter på **Næste**.
4. Vælg **Lokal installation** og klik derefter på **Næste**.
5. Vælg den printer, du ønsker at installere fra printerlisten, og klik derefter på **Næste**. Hvis målprinteren ikke vises på listen, skal du klikke på **Opdater** for at opfriske listen eller klikke på **Tilføj printer** for manuelt at føje en printer til listen. Du kan specificere IP-adressen og portnavnet her. Hvis du har installeret denne printer på server-computeren, skal du markere **Jeg gør denne printer klar på serveren** afkrydsningsfeltet.

 **BEMÆRK:** Når du anvender AutoIP, vises 0.0.0.0 i installationsprogrammet. Inden du kan fortsætte, skal du indtaste en gyldig IP-adresse.

6. Specificer printerindstillingerne og klik derefter på **Næste**.
 - a. Indtast printernavnet.
 - b. Hvis du ønsker, at andre brugere i netværket skal have adgang til printeren, skal du vælge **Del denne printer med andre computere i netværket** og derefter indtaste et fælles-navn, som brugerne nemt kan identificere.
 - c. Hvis du ønsker at indstille en printer som standardprinter, skal du vælge printeren og derefter klikke på **Indstil denne printer som standard** afkrydsningsfeltet.
 - d. Hvis du vil begrænse farveudskrivning, skal du vælge det rigtige **Dell ColorTrack** alternativ. Indtast kodeord når **Farve - Kodeord** aktiveret er valgt som **Dell ColorTrack**.
7. Vælg den software og dokumentation, du vil installere, og klik derefter på **Næste**. Du kan specificere destinationsmappen for at installere Dell-softwaren og dokumentationen. For at ændre destinationsmappen, skal du klikke på **Browse**.
8. Når **Tillykke!** skærmen vises, skal du klikke på **Udfør**. Hvis nødvendigt kan du klikke på **Udskriv testside** for at udskrive en testside.

Aktiver netværksregistrering og fildeling for alle delte netværk

Du kan under denne procedure springe "Deaktiver Brugerkontokontrol" over.

 **BEMÆRK:** Dette trin er nødvendigt, når du anvender Windows Vista eller Windows Server 2008 som server-computer.

1. Klik på **Start**→ **Netværk**.
 2. Klik på **Netværksregistrering og fildeling er slået fra. Netværkscomputere og enheder er ikke synlige. klik for at ændre**.
 3. Klik på **Slå netværksregistrering og fildeling til**.
 4. Klik på **Ja, aktiver netværksregistrering og fildeling for alle delte netværk**.
-

Klargøring af fjern printer

Inden installation

Inden du starter fjerninstallation, skal du udføre følgende procedurer.

Tillad udskrivningsspooler at acceptere klienttilslutninger

 **BEMÆRK:** Dette trin er nødvendigt for Windows XP 64-bit Edition, Windows Vista, Windows Vista 64-bit Edition, Windows Server 2003 og Windows Server 2008.

1. Klik på **Start**→**Kør**.
For Windows Server 2003/Windows Server 2008: Klik på **Start**→**Kør**.
For Windows Vista: Klik på **Start**→**Alle programmer**→**Tilbehør**→**Kør**.
2. Skriv gpedit.msc, og klik derefter på **OK**.
3. Klik på **Fortsæt** (kun for Windows Vista).
4. Klik på **Computerkonfiguration**→ **Administrative skabeloner**→ **Printere**.
5. Højreklik på **Tillad, at udskriftskøen accepterer klientforbindelser** og vælg **Egenskaber**.
6. Fra **Indstilling**-fanen, vælg **Aktiveret** og klik derefter på **OK**.
7. Genstart computeren.

Del firewall fil og printer

 **BEMÆRK:** Dette trin er nødvendigt for Windows XP 32-bit Edition, Windows XP 64-bit Edition, Windows Vista og Windows Server 2008.

For Windows Vista:

1. Klik på **Start**→ **Kontrolpanel**.
2. Vælg **Sikkerhed**.
3. Klik på **Windows Firewall**.
4. Klik på **Skift indstillinger**.
5. Klik på **Fortsæt**.
6. Fra **Undtagelser** fanen, marker **Fil- og udskriftsdeling** afkrydsningsfeltet og klik derefter på **OK**.

For Windows XP:

1. Klik på **Start**→ **Kontrolpanel**.
2. Vælg **Sikkerhedscenter**.
3. Klik på **Windows Firewall**.
4. Fra fanen **Undtagelser**-fanen, marker **Fil- og udskriftsdeling** afkrydsningsfeltet og klik derefter på **OK**.

For Windows Server 2008:

1. Klik på **Start**→**Kontrolpanel**.
2. Dobbeltklik på **Windows Firewall**.
3. Klik på **Skift indstillinger**.
4. Markér **Fil- og udskriftsdeling** afkrydsningsfeltet på **Undtagelser** fanen, og klik derefter på **OK**.

Start Remote Registry

 **BEMÆRK:** Dette trin er nødvendigt for Windows Vista eller Windows Server 2008.

For Windows Vista:

1. Klik på **Start**→ **Kontrolpanel**.
2. Vælg **System og vedligeholdelse**.
3. Klik på **Administration**.
4. Dobbeltklik på **Tjenester**.
5. Klik på **Fortsæt**.
6. Klik på **Remote Registry** og vælg **Start**.
7. Højreklik på **Remote Registry** og vælg **Egenskaber**.
8. Ændr **Starttype**: til **Automatisk** og klik derefter på **OK**.

For Windows Server 2008:

1. Klik på **Start**→**Administration**.
2. Klik på **Tjenester**.
3. Højreklik på **Remote Registry**, og vælg **Start**.
4. Højreklik på **Remote Registry**, og vælg **Egenskaber**.
5. Ændr **Starttype**: til **Automatisk**, og klik derefter på **OK**.

Deaktiver Brugerkontokontrol

 **BEMÆRK:** Dette trin er nødvendigt for Windows Vista eller Windows Server 2008.

For Windows Vista:

1. Klik på **Start**→ **Kontrolpanel**.
2. Vælg **Brugerkonti og Familiesikkerhed**.
3. Klik på **Brugerkonti**.
4. Klik på **Slå brugerkontostyring til eller fra**.
5. Klik på **Fortsæt**.
6. Fjern markeringen i **Brug brugerkontokontrol til at hjælpe med at beskytte computeren** afkrydsningsfeltet.
7. Genstart computeren.

For Windows Server 2008:

1. Klik på **Start**→**Kontrolpanel**.
2. Dobbeltklik på **Brugerkonti**.
3. Klik på **Slå brugerkontostyring til eller fra**.
4. Fjern markeringen i afkrydsningsfeltet **Brug brugerkontokontrol til at hjælpe med at beskytte computeren**.
5. Klik på **OK**.
6. Genstart computeren.

Aktiver netværksregistrering og fildeling for alle delte netværk

Du kan under denne procedure springe "Deaktiver Brugerkontokontrol" over.

 **BEMÆRK:** Dette trin er nødvendigt, når du anvender Windows Vista eller Windows Server 2008 som server-computer.

1. Klik på **Start**→ **Netværk**.
2. Klik på **Netværksregistrering og fildeling er slået fra. Netværkscomputere og enheder er ikke synlige. klik for at ændre**.
3. Klik på **Slå netværksregistrering og fildeling til**.
4. Klik på **Ja, aktiver netværksregistrering og fildeling for alle delte netværk**.

Deaktiver enkelt fildeling

 **BEMÆRK:** Dette trin er nødvendigt for Windows XP 64-bit Edition og Windows XP 32-bit Edition.

1. Klik på **start**→ **Kontrolpanel**.

2. Vælg **Udseende og temaer**.
3. Vælg **Mappeindstillinger**.
4. Fra **Vis** fanen, fjern markeringen i **Brug enkel fildeling (anbefales)** afkrydsningsfeltet og klik derefter på **OK**.
5. Klik på **start** → **Kontrolpanel**.
6. Vælg **Ydelse og vedligeholdelse**.
7. Klik på **Administration**.
8. Klik på **Lokal sikkerhedspolitik**.
9. Klik på **Lokale politikker** → **Sikkerhedsindstillinger**.
10. Højreklik på **Netværksadgang: Delings- og sikkerhedsmodel for lokale konti** og vælg **Egenskaber**.
11. Sørg for at **Klassisk - lokale brugere godkendes som sig selv** er valgt.

Installation af printerdriveren

1. Sæt *Drivere og hjælpeprogrammer* CD'en i din computer for at begynde **Nem klargøring-navigator**.

 **BEMÆRK:** Hvis CD'en ikke starter automatisk, skal du klikke på **start** → **Kør**, skrive D:\setup_assist.exe (hvor D er drevbogstavet for din CD), og derefter klikke på **OK**.

2. Tryk på **Brugerdefineret installation** for at begynde den brugerdefinerede installation.
3. Vælg **Netværkinstallation**, og klik derefter på **Næste**.
4. Vælg **Fjerninstallation**, og klik derefter på **Næste**.

 **BEMÆRK:** Installation på Windows XP Home Edition/Vista Home Basic/Vista Home Premium er ikke understøttet.

5. Indtast et computernavn, bruger-ID og kodeord. Klik på **Tilføj**.
6. Klik på **Næste**.
7. Vælg den printer, du ønsker at installere fra printerlisten, og klik derefter på **Næste**. Hvis målprinter ikke vises på listen, skal du klikke på **Opdater** for at opfriske listen eller klikke på **Tilføj printer** for manuelt at føje en printer til listen. Du kan specificere IP-adressen og portnavnet her.

 **BEMÆRK:** Når du anvender AutoIP, vises 0.0.0.0 i installationsprogrammet. Inden du kan fortsætte, skal du indtaste en gyldig IP-adresse.

8. Specificer printerindstillingerne og klik derefter på **Næste**.
 - a. Indtast printernavnet.
 - b. Hvis du ønsker, at andre brugere i netværket skal have adgang til printer, skal du vælge **Del denne printer med andre computere i netværket** og derefter indtaste et fælles-navn, som brugerne nemt kan identificere.
 - c. Hvis du ønsker at indstille en printer som standardprinter, skal du vælge printer og derefter klikke på **Indstil denne printer som standard** afkrydsningsfeltet.
 - d. Hvis du vil begrænse farveudskrivning, skal du vælge det rigtige **Dell ColorTrack** alternativ. Indtast kodeord når **Farve - Kodeord** er valgt som **Dell ColorTrack**.
9. Vælg den software og dokumentation, du vil installere, og klik derefter på **Næste**. Du kan specificere destinationsmappen for at installere Dell-softwaren og dokumentationen. For at ændre destinationsmappen, skal du klikke på **Indtast**.
10. Når **Tillykke!** skærmen vises, skal du klikke på **Udfør**.

Anvend Dell Printer Configuration Web Tool til at overvåge status af din netværksprinter uden at forlade dit skrivebord. Du kan se og/eller ændre printerkonfigurationsindstillingerne, overvåge tonerniveauet, og når det er tid at bestille udskiftningsforbrugsdele, behøver du blot at klikke på Dell tilbehørslinket fra din web-browser.

 **BEMÆRK:** Dell Printer Configuration Web Tool er ikke til rådighed, når printer er lokalt sluttet til en computer eller en udskrivningsserver.

For at starte Dell Printer Configuration Web Tool, skal du skrive netværksprinterens IP-adresse i din web-browser, hvorefter printerkonfigurationen vil komme frem på skærmen.

Du kan indstille Dell Printer Configuration Web Tool til at sende dig en e-mail, når printer skal have tilbehør eller intervention.

Klargøring af e-mail alarmer:

1. Start Dell Printer Configuration Web Tool.
2. Klik på **E-mail alarm** linket.
3. Indtast under **Klargøring af e-mail lister og -alarmer** Primær SMTP-protokolomsætter, Svaradresse og indtast din e-mail adresse eller tastoperatørens e-mail adresse i e-mail listekassen.
4. Klik på **Anvend nye indstillinger**.

 **BEMÆRK:** SMTP-serveren vil vise **Tilslutning i gang**, indtil der sker en fejl.

Sikkerhedsindstilling

1. Klik på **start**→ **Alle programmer**→ **Dell printere**→ **Supplerende farvelasersoftware**→ **Status Monitor Konsol**. Dialogkassen **Printervalg** åbnes.
2. Klik på **Dell Color Laser 1320c** på listen under **Printernavn**. **Dell Color Laser 1320c opstarter-vinduet** åbnes.
3. Klik på **Værktøjskasse** knappen. **Værktøjskasse** åbnes. Du kan også få **Værktøjskasse** frem via printerikonet på proceslinjen.
4. Klik på **Vedligeholdelse af printer** fanen.
5. Vælg **Indstil kodeord** fra listen til venstre på siden. **Indstil kodeord** siden vises. For at indstille eller ændre kodeordet for at begrænse adgang til **Værktøjskasse** menuerne. Indstil kodeordet for Dell Printer Configuration Web Tool fra **Indstil kodeord** i **Andre egenskaber**.

Værdier:

Indstilling af panellås	Fra*	Indstiller ikke et kodeord til at begrænse adgang til menuerne.
	Til	Indstiller et kodeord til at begrænse adgang til menuerne.
Kodeord		Skriv et nyt kodeord. Det skal være mellem 0001 og 9999.
Indtast kodeord igen		Skriv det nye kodeord igen for at bekræfte.
Anvend nye indstillinger		Når du har fuldført indstillingerne, skal du trykke på Anvend nye indstillinger knappen, for at de kan anvendes.
Start printer igen for at anvende nye indstillinger		Klik på Start printer igen for at anvende nye indstillinger knappen for at anvende ændringerne.

 **BEMÆRK:** Denne menu indstiller et kodeord til låsning af Værktøjskasse menuerne. Når du ændrer kodeordet for Dell Printer Configuration Web Tool, klik på **Indstil kodeord** på den venstre ramme og indstil kodeordet.

Fejlfindingsinstruktioner

Anvend brugertilpasningsindstillingen til at finde den del i printeren, som er årsag til et problem.

Kontrol af printerfunktioner

1. Klik på **start**→ **Alle programmer**→ **Dell printere**→ **Supplerende farvelasersoftware**→ **Status Monitor Konsol**. Dialogkassen **Printervalg** åbnes.
2. Klik på **Dell Color Laser 1320c** på listen under **Printernavn**. **Dell Color Laser 1320c opstarter-vinduet** åbnes.
3. Klik på **Værktøjskasse** knappen. **Værktøjskasse** åbnes. Du kan også få **Værktøjskasse** frem via printerikonet på proceslinjen.
4. Klik på **Diagnosticering** fanen.
5. Vælg **Kontrol af maskine** fra listen til venstre på siden. **Kontrol af maskine** siden vises.
6. Klik på **Start** knappen efter du har valgt den ønskede post. Den valgte side udskrives.

Slet NVRAM

Du kan genoprette de originale fabriksstandardindstillinger ved initialisering af NVRAM.

1. Klik på **start**→ **Alle programmer**→ **Dell printere**→ **Supplerende farvelasersoftware**→ **Status Monitor Konsol**. Dialogkassen **Printervalg** åbnes.
2. Klik på **Dell Color Laser 1320c** på listen under **Printernavn**. **Dell Color Laser 1320c opstarter-vinduet** åbnes.
3. Klik på **Værktøjskasse** knappen. **Værktøjskasse** åbnes.

Du kan også få Værktøjskasse frem via printerikonet på proceslinjen.

4. Klik på **Vedligeholdelse af printer** fanen.
5. Vælg **Nulst. stand.** fra listen til venstre på siden.
Nulst. stand.-siden vises.
6. Klik på **Start** for at initialisere den ikke-flygtige lager (NVM) hukommelse.
Printeren slukkes automatisk for at anvende indstillingerne.

[Tilbage til Indholdsfortegnelse Side](#)

[Tilbage til Indholdsfortegnelse Side](#)

Vedligeholdelse af din printer

For at opretholde optimal udskrivningskvalitet, kræver din printer, at du udfører visse periodiske tiltag. Hvis printeren anvendes af flere personer, kan det være en god ide at vælge en nøgleoperatør til at vedligeholde din printer. Referer udskrivningsproblemer og vedligeholdelsesopgaver til denne tastoperatør.

- [Bestemmelse af status af tilbehør](#)
- [Besparelse af tilbehør](#)
- [Bestilling af tilbehør](#)
- [Opbevaring af udskrivningsmedia](#)
- [Opbevaring af forbrugsdele](#)
- [Udskiftning af tonerpatroner](#)
- [Udskiftning af PHD-enheden \(printhead-enhed\)](#)
- [Udskiftning af fuseren](#)
- [Udskiftning af separatorvalsen](#)
- [Rengøring af CTD-sensoren inde i printeren](#)
- [Indstilling af farveregistreringen](#)

Bestemmelse af status af tilbehør

Hvis din printer er sluttet til netværket, kan **Dell™ Printer Configuration Web Tool (EWS)** give øjeblikkelig feedback angående resterende tonerniveauer. Skriv printerens IP-adresse i din web-browser for at se informationen. For at anvende E-Mail Alarm klargøringsproceduren, som fortæller dig, hvornår printeren kræver nyt tilbehør, skal du skrive dit navn eller navnet på nøgleoperatøren i e-mail listekassen.

Besparelse af tilbehør

Du kan ændre adskillige indstillinger i din printerdriver for at spare på tonerpatron og papir.

Tilbehør	Indstilling	Funktion
Tonerpatron	Tonerbesparelsesindstilling på Avanceret-fanen	Dette afkrydsningsfelt gør det muligt for brugerne at vælge en udskrivningsindstilling, som forbruger mindre toner. Når denne egenskab anvendes, vil billedkvaliteten blive lavere end når den ikke anvendes.
Udskrivningsmedia	Flere op på Klargøring til udskrivning-fanen	Printeren udskriver to eller flere sider på den ene side af et ark. Værdier for Flere op er 2 Op, 4 Op, 8 Op, 16 Op, eller 32 Op. Kombineret med duplexindstillingen, gør Flere op det muligt at udskrive 64 sider på et enkelt ark papir. (32 billeder på forsiden og 32 på bagsiden)

Bestilling af tilbehør

Du kan bestille forbrugsdele fra Dell på internettet, hvis du anvender en netværksprinter. Skriv din printers IP-adresse i din web-browser, start **Dell printerkonfiguration Web-værktøjet**, og klik på **Bestil tilbehør på:** for at bestille toner til din printer.

Du kan også bestille tonerpatroner på følgende måde.

1. Klik på **start** → **Alle programmer** → **Dell printere** → **Supplerende farvelasersoftware** → **Dell Supplies Management System**.

Dell Supplies Management System vinduet kommer frem.

2. Vælg din printer fra **Vælg printermodel** listen.

3. Hvis du bestiller fra webbet:
 - a. Hvis du ikke kan få information fra printeren automatisk via tovejs kommunikation, vil et vindue, der beder sig om at skrive servicetagnummeret komme frem. Skriv dit Dell printer- servicetagnummer i det dertil beregnede felt. Dit servicetagnummer er placeret på indersiden af printerens sidedør.
 - b. Vælg en URL fra **Vælg ny rækkefølge URL:** listen.
 - c. Klik på **Besøg Dell-websted for bestilling af printertilbehør.**
 4. Hvis du bestiller pr. telefon, skal du dreje det nummer, som kommer frem under **Pr. telefon** overskriften.
-

Opbevaring af udskrivningsmedia

Der er flere ting, du kan gøre, hvis du vil undgå potentielle problemer med papirfremføringen og en uensartet udskrivningskvalitet.

- 1 Den bedste udskrivningskvalitet opnås ved at man gemmer udskrivningsmedia i omgivelser, hvor temperaturen er omkring 21°C (70°F) og fugtighedsgraden er 40%.
 - 1 Opbevar papkasser med udskrivningsmedia på en palle eller en hylde i stedet for direkte på gulvet.
 - 1 Hvis du opbevarer enkelte pakker med udskrivningsmedia uden for den originale emballage, skal du sikre dig, at de står på en plan flade, så kanterne ikke bøjes eller krølles.
 - 1 Anbring ikke noget oven på pakkerne med udskrivningsmedia.
-

Opbevaring af forbrugsdele

Opbevar forbrugsdele i deres originale emballage, indtil du skal bruge dem. Opbevar ikke forbrugsdele i:

- 1 Temperaturer over 40°C (104°F).
 - 1 Under forhold med ekstreme ændringer i fugtighed og temperatur.
 - 1 Direkte sol.
 - 1 Steder med støv.
 - 1 En bil i et længere tidsrum.
 - 1 Under forhold, hvor der er korrosive gasser.
 - 1 Under forhold, hvor luften indeholder salt.
-

Udskiftning af tonerpatroner



FORSIGTIG: Inden du udfører nogen af de følgende procedurer, bør du læse og følge sikkerhedsforskrifterne i din *Produktinformationsvejledning*.



OBS: For at beskytte tonerpatronernes tromler imod skarpt lys, skal du lukke frontdækslet inden for tre minutter. Hvis frontdækslet forbliver åbent i mere end tre minutter, kan udskriftskvaliteten muligvis forringes.

Dell tonerpatroner kan kun fås gennem Dell. Du kan bestille mere online på <http://www.dell.com/supplies> eller pr. telefon. For at bestille telefonisk, skal du se Sådan kontakter du Dell i din *Brugsanvisning*.

Dell anbefaler, at du anvender Dell tonerpatroner til din printer. Dell yder ingen garanti for problemer, som er forårsaget af anvendelse af tilbehør, dele og komponenter, som ikke er fremstillet af Dell.



FORSIGTIG: Smid aldrig brugte tonerpatroner ind i åben ild. Der er risiko for, at den resterende toner eksploderer med forbrændinger og personskade til følge.



FORSIGTIG: Undlad at ryste den brugte tonerpatron så du ikke spilder toner.

Udtagning af den brugte tonerpatron

1. Åbn sidedækslet op.

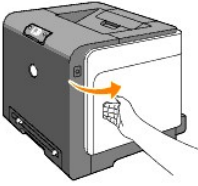

2. Skub låsen(låsene) tilbage så tonerpatronen eller tonerpatronerne åbnes og kan udskiftes.

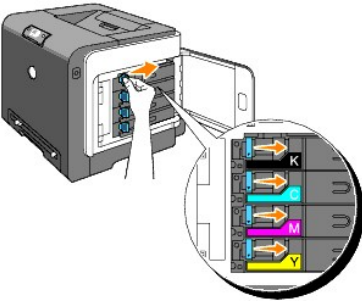

3. Træk i patronholderen indtil den klikker og træk derefter tonerpatronen ud.

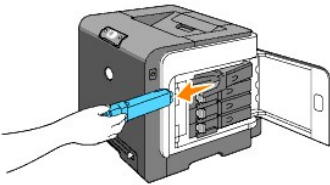

⚠ FORSIGTIG: Du skal ikke ryste tonerpatronen, idet den muligvis kan spilde toner.

Installation af en ny tonerpatron

1. Sørg for, at farven på den nye tonerpatron svarer til den på håndtaget, inden du udskifter den. Ryst tonerpatronen fem eller seks gange for at toneren jævnt fordelt.

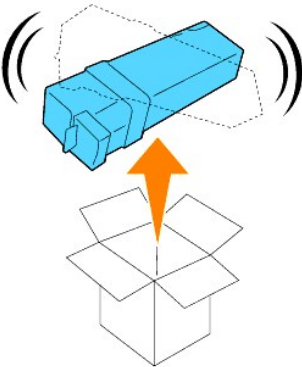

2. Indsæt tonerpatronen i den tilhørende patronholder og skub tonerpatronens låse på plads.

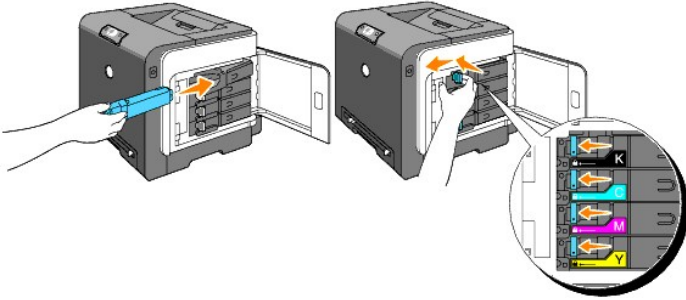

3. Luk sidedækslet i.



Udskiftning af PHD-enheden (printhead-enhed)

1. Sørg for at printeren er slukket.
2. Tryk på knappen (højre side) og åbn frontdækslet.

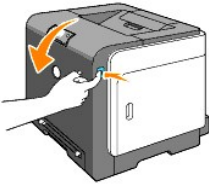

3. Drej de fire PHD-låsemekanismer mod uret.

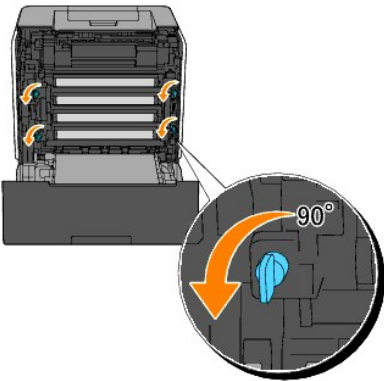

4. Træk PHD-enheden ud af printeren.

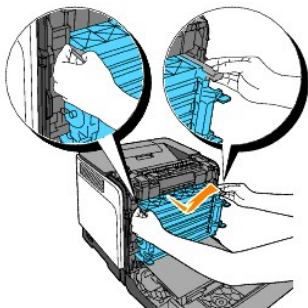

Installering af PHD-enheden

1. Åbn PHD-emballagen.



2. Træk PHD-enheden ud af emballagen.

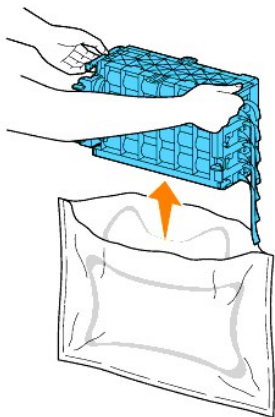

3. Fjern fuldstændig de otte gule bånd fra PHD-enheden.

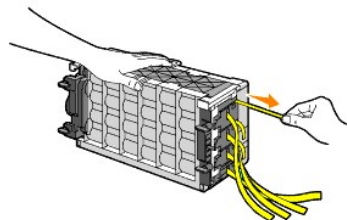

4. Fjern beskyttelsesdækslet fra PHD-enheden.

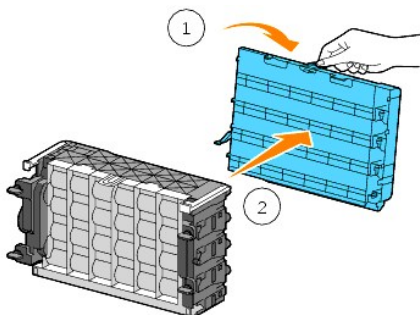

5. Indsæt PHD-enheden indtil den er ordentligt placeret og drej de fire PHD-låsemekanismer rundt med uret for at låse PHD-enheden.

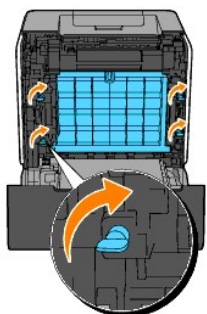

6. Fjern omhyggeligt beskyttelsesdækslet fra PHD-enhedens front.

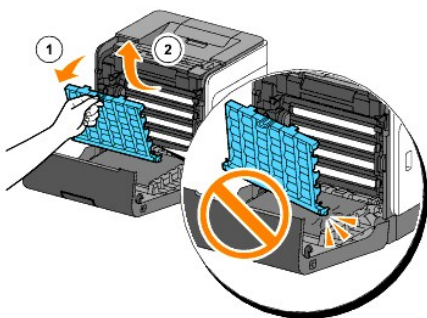

7. Luk frontdækslet.



Udskiftning af fuseren

- ⚠ **FORSIGTIG: FORSIGTIG** angiver potentiel materialeskade, personskade eller død.
- ⚠ **FORSIGTIG:** For at forhindre elektrisk stød, skal du altid slukke for printeren og tage netledningen ud fra det jordforbundne udtag, inden du udfører vedligeholdelse.
- ⚠ **FORSIGTIG:** Inden du udfører nogen af de følgende procedurer, bør du læse og følge sikkerhedsforskrifterne i din *Produktinformationsvejledning*.

➡ **OBS:** For at beskytte tonerpatronernes tromler imod skarpt lys, skal du lukke frontdækslet inden for tre minutter. Hvis frontdækslet forbliver åbent i mere end tre minutter, kan udskriftskvaliteten muligvis forringes.

🔧 **BEMÆRK:** Fjern evt. udskrivningsjob fra outputbakken, og luk multifunktionsilæggeren, inden du åbner frontdækslet.

Dell fuserenheder kan kun fås gennem Dell. For at bestille telefonisk, skal du se "Sådan kontakter du Dell" i din *Brugsanvisning*.

Dell anbefaler, Dell fuser til din printer. Dell yder ingen garanti for problemer, som er forårsaget af anvendelse af tilbehør, dele og komponenter, som ikke er fremstillet af Dell.

Udtagning af den brugte fuser

⚠ **FORSIGTIG:** For at undgå at du brænder dig, må du ikke udskifte fuserenheden umiddelbart efter udskrivning, da fuserenheden bliver meget varm under denne proces.

1. Sluk for printeren og vent 30 minutter på at fuserenheden køler af, inden du fjerner den.
2. Tryk på knappen (højre side) og åbn frontdækslet.

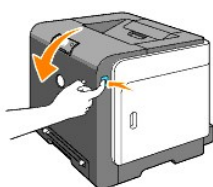

3. Tryk på knappen på fuserens højre side.

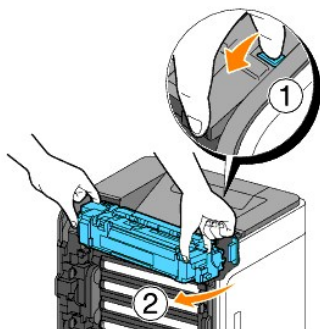

4. Mens du holder begge sider på den installerede fuser, skal du holde den venstre side af fuseren lettere fast og så dreje fuserens højre kant imod printerens front.

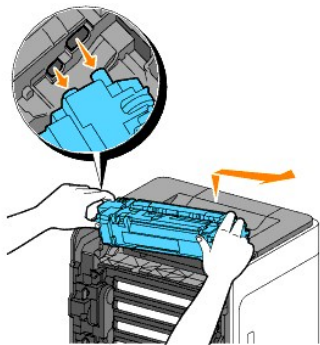

Installation af en ny fuser

1. Pak en ny fuser ud og hold fast i begge sider af fuser med begge hænder.

2. Indsæt den venstre kant af fuseren i hullerne inde i printeren.

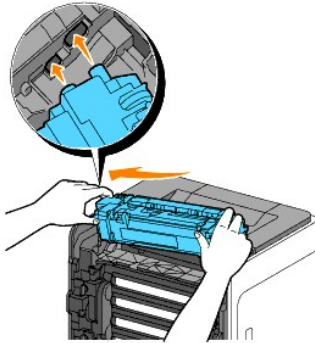

3. Drej fuserens højre side mod det bagerste af printeren, indsæt den højre fordybning i holderen inde i printeren.

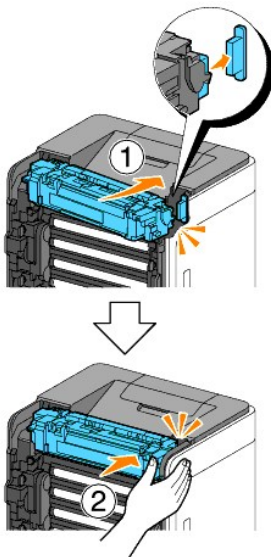

4. Luk frontdækslet.



Udskiftning af separatorvalsen

Holder du separatorvalsen i papirbakken ren, er det med til at sikre, at du får de bedst mulige kopier. Dell anbefaler at separatoren rengøres med regelmæssige intervaller.

⚠ FORSIGTIG: For at forhindre elektrisk stød, skal du altid slukke for printeren og tage netledningen ud fra det jordforbundne udtag, inden du udfører vedligeholdelse.

⚠ FORSIGTIG: Inden du udfører nogen af de følgende procedurer, bør du læse og følge sikkerhedsforskrifterne i din *Produktinformationsvejledning*.

Dell separatorvalser kan kun fås gennem Dell. For at bestille telefonisk, skal du se Sådan kontakter du Dell i din *Brugsanvisning*.

Dell anbefaler, Dell separatorvalser til din printer. Dell yder ingen garanti for problemer, som er forårsaget af anvendelse af tilbehør, dele og komponenter, som ikke er fremstillet af Dell.

Udtagning af den brugte separatorvalse fra Bakke 1

🔧 BEMÆRK: Fjern alt papir eller media fra bakken, inden du trækker bakken ud af printeren.

1. Træk forsigtigt Bakke 1 ud af printeren. Hold i bakken med begge hænder, løft den forreste del lidt op, og tag den ud af printeren.

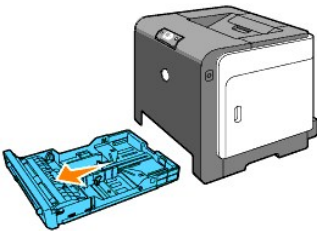

🔧 BEMÆRK: Sørg for, at du fjerner alt papiret fra Bakke 1, inden du åbner separatorvalsen.

🔧 BEMÆRK: Placer forsigtigt Bakke 1, så den ikke falder ned.

2. Træk separatorvalsen ud af rillen på akslen, ved at holde i separatorvalsefligene med fingrene.

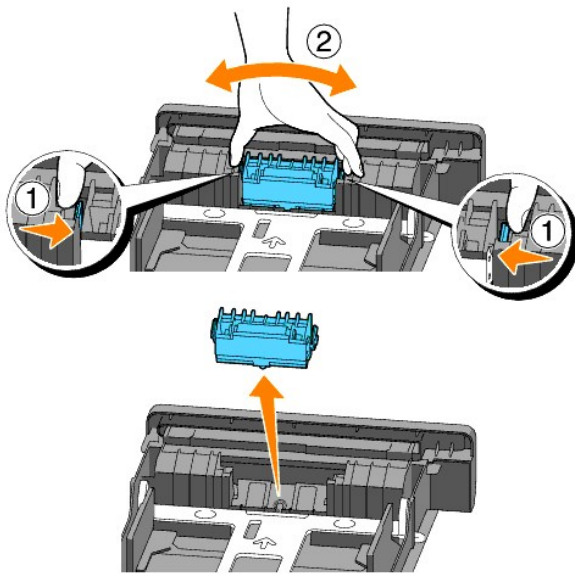

Installation af den nye separatorvalse i bakken

1. Ret den nye separatorvalse ind efter rillen på akslen.

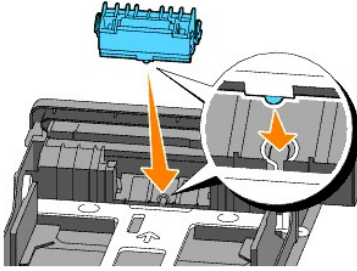

2. Indsæt separatorvalse i akslen sådan at fremspringene passer fuldstændig med åbningerne, og valsekrogen igen er placeret inde i rillen på akslen.

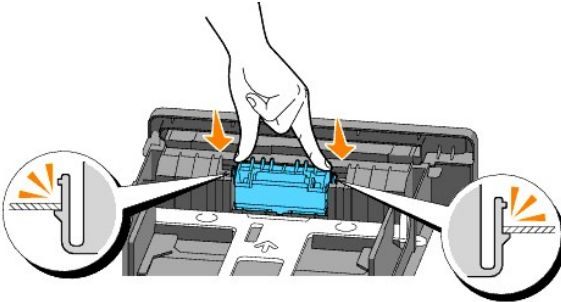

3. Ilæg papir og placer den i printeren.
Sørg for at anvende outputbakkeforlængeren inden du udskriver et dokument i Legal-størrelse.

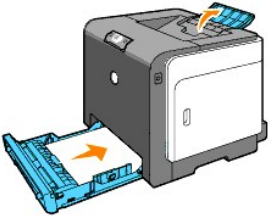

Rengøring af separatorvalse inde i printeren.

Rengør separatorvalse indeni printeren, hvis udskrivningsmedia ikke fremføres korrekt.

1. Sørg for at printeren er slukket.
2. Tryk på knappen (højre side) og åbn frontdækslet.

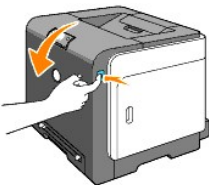

3. Drej de fire PHD-låsemekanismer mod urets retning, og træk så PHD-enheden ud af printeren.

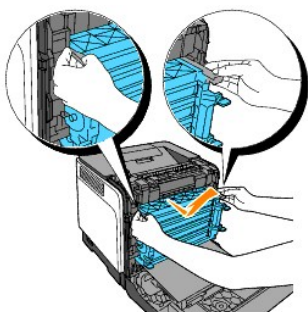
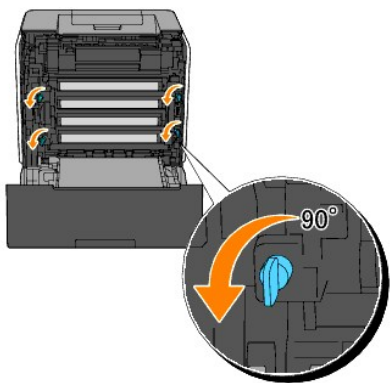

 **BEMÆRK:** Opbevar PHD-enheden på et mørkt sted.

4. Rengør separatorvalse indeni printeren med en ren tør vatpind.

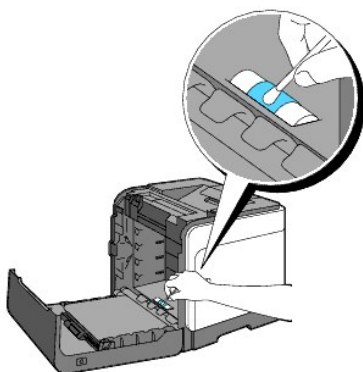

5. Indsæt PHD-enheden indtil den stopper og drej de fire PHD-låsemekanismer rundt med uret for at låse PHD-enheden.

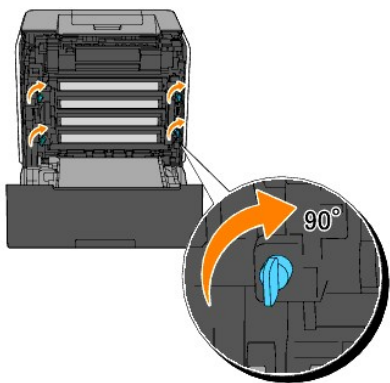

6. Luk frontdækslet.

Rengøring af CTD-sensoren inde i printeren

Du skal kun rengøre CTD-sensoren, når der vises en alarm for CTD-sensoren på Status Monitor eller betjeningspanelet.

1. Sørg for at printeren er slukket.
2. Tryk på knappen (højre side) og åbn frontdækslet.

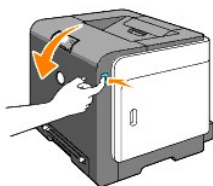

3. Rengør CTD-sensoren indeni printeren med en ren tør vatpind.

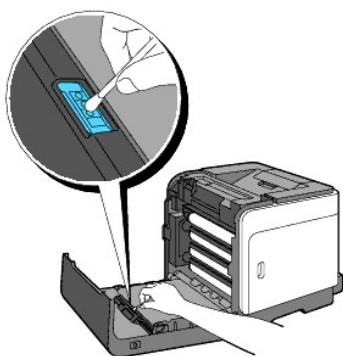

4. Luk frontdækslet.



Indstilling af farveregistreringen

Gå frem som beskrevet herunder for at indstille farveregistreringen, når du installerer printeren for første gang eller flytter den til et nyt sted.

Udskrivning af farveregistreringstabellen

Anvend Værktøjskassen til at udskrive farveregistreringstabellen.

1. Klik på **start** → **Alle programmer** → **Dell printere** → **Supplerende farvelasersoftware** → **Status Monitor Konsol**. Dialogkassen **Printervalg** åbnes.
2. Klik på **Dell Color Laser 1320c** på listen under **Printernavn**. **Dell Color Laser 1320c opstarter-vinduet** åbnes.
3. Klik på **Værktøjskasse** knappen. **Værktøjskasse** åbnes. Du kan også få **Værktøjskasse** frem via printerikonet på proceslinjen.
4. Klik på **Vedligeholdelse af printer** fanen.
5. Vælg **Registreringsindstilling** fra listen til venstre på siden. **Registreringsindstilling-siden** vises.
6. Klik på **Start** knappen ved siden af **Farveregi-oversigt**. **Farveregi-oversigt-siden** udskrives.

Bestemmelse af værdier

Find fra linjerne til højre for Y (gul), M (magenta) og C (cyan) mønsteret værdierne for de linjer, som er mest lige.

BEMÆRK: Du kan også anvende de tætteste farver i gittermønsteret for at finde de linjer, som er mest lige. De farver, som udskrives med den højeste densitet, er dem ved siden af de linjer, som er mest lige. Når 0 er værdien nærmest nærmest den linje, som er mest lige, behøver du ikke at indstille farveregistreringen. Hvis værdien ikke er 0, skal du følge den procedure, som er udstukket i "[Indtastning af værdier](#)".

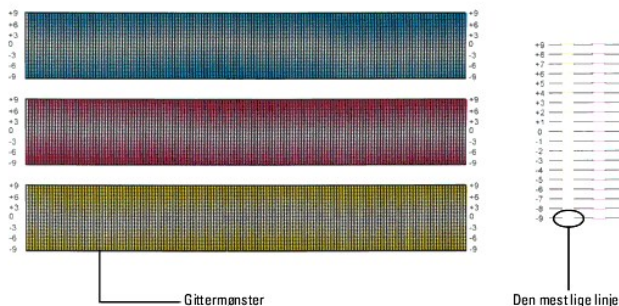

Indtastning af værdier

Indtast med brug af Værktøjskassen, de værdier, som du fundet i farveregistreringstabellen for at udføre indstillingerne.

1. Klik på **start** → **Alle programmer** → **Dell printere** → **Supplerende farvelasersoftware** → **Status Monitor Konsol**. Dialogkassen **Printervalg** åbnes.
2. Klik på **Dell Color Laser 1320c** på listen under **Printernavn**. **Dell Color Laser 1320c opstarter-vinduet** åbnes.
3. Klik på **Værktøjskasse** knappen. **Værktøjskasse** åbnes. Du kan også få **Værktøjskasse** frem via printerikonet på proceslinjen.
4. Klik på **Vedligeholdelse af printer** fanen.
5. Vælg **Registreringsindstilling** fra listen til venstre på siden. **Registreringsindstilling-siden** vises.
6. Vælg værdien med den lige linje og klik derefter på **Anvend nye indstillinger** knappen.
7. Klik på **Start** knappen ved siden af **Farveregi-oversigt**. **Farveregistreringsoversigten** udskrives med den nye værdier.
8. Juster indtil alle lige linjer er på værdien 0. Det vil hjælpe at vise et billede af før og efter justering.

 **FORSIGTIG:** Når farveregistreringstabellen er udskrevet, må du ikke slukke for printeren, før printermotoren er standset.

 **BEMÆRK:** Hvis O ikke er ved siden af de mest lige linjer, skal du bestemme værdierne og indstille printeren igen.

[Tilbage til Indholdsfortegnelse Side](#)

[Tilbage til Indholdsfortegnelse Side](#)

Printer-specifikationer

- [OS-kompabilitet](#)
 - [Strømforsyning](#)
 - [Mål](#)
 - [Hukommelse](#)
 - [Side-beskrivelse sprog \(PDL\)/efterligning, operativsystem og interface.](#)
 - [Miljø](#)
 - [Kabler](#)
-

OS-kompabilitet

Din Dell™ Color Laser Printer 1320c er kompatibel med Windows® (Windows XP, Windows XP 64-bit Edition, Windows Vista®, Windows Server® 2003, Windows Server 2008 og Windows 2000).

¹ Dell telefonunderstøttelse understøtter kun gratis fabriksindstillede operativsystemer (Microsoft) de første 30 dage. Se <http://www1.us.dell.com/content/products/compare.aspx/laser?c=us&cs=555&l=en&s=biz> angående flere detaljer. Kunden skal selv købe teknisk understøttelse fra fabrikanten af operativsystemet for at kunne få teknisk assistance udover de første 30 dage.

² Hvis kunden har andre operativsystemer, og har købt Gold Technical Support (for mere information om Gold Technical Support, se <http://www1.us.dell.com/content/topics/global.aspx/services/en/gts?c=us&cs=555&l=en&s=biz>), vil telefonisk understøttelse være den bedste mulighed for at løse operativsystem-problemet. Hvis fabrikanten skal kontaktes, påhviler det kunden at betale en ekstra afgift for den understøttelse. Den eneste gang Dell betaler for tredjemandsunderstøttelsen er, når Dell er ansvarlig for problemet. Med hensyn til at få printerens installeret og i drift, er dette en konfiguration, og kunden skal derfor betale for det.

Strømforsyning

Mærkespænding	220-240 VAC	100-127 VAC
Frekvens	50/60 Hz	50/60 Hz
Strøm	5 A	10 A

Mål

Højde: 378 mm (14,88 tom.) Bredde: 400 mm (15,75 tom.) Dybde: 372 mm (14,65 tom.) med outputbakken lukket (ikke inklusive Bakke 1 og dæksel kassette), 430 mm (16,9 tom.) med outputbakken trukket ud

Vægt (ikke inklusive patron og PHD-enhed): 13,5 kg (13,61 kg)

Hukommelse

Basishukommelse	64 MB
-----------------	-------

Side-beskrivelse sprog (PDL)/efterligning, operativsystem og interface.

PDL/efterligninger	Kun Windows	
Styresystemer	Microsoft Windows XP, Windows XP 64-bit Edition, Windows Server 2003, Windows Server 2008, Windows Vista og Windows 2000	
Interface	Standard lokal: Standard netværk:	USB 10Base-T/100Base-TX Ethernet

MIB kompatibilitet

En styringsinformationsbase (MIB) er en database, som indeholder information om netværksenheder (som f.eks. adaptore, broer, routere og computere). Denne information hjælper netværksadministratorer med at styre netværket (analysere udførelser, trafik, fejl osv.). Dell Color Laser Printer 1320c er i overensstemmelse med standard industri MIB-specifikationer, således at printeren kan genkendes og styres af forskellige printer- og netværksstyresoftwaresystemer, som f.eks. IBM Tivoli, Hewlett-Packard OpenView, CA Unicenter, Hewlett-Packard Web JetAdmin osv.

Miljø

Anvendelse

Temperatur	5-32°C
Relativ fugtighed	15-85% RH (uden kondens)

Garanti for udskrivningskvalitet.

Temperatur	15-28°C
Relativ fugtighed	20-70% RH (uden kondens)

Opbevaring

Temperaturområde	0-35°C
Fugtighedsområde ved opbevaring	15-80% RH (uden kondens)

Højde

Anvendelse	Op til 3100 m (10.000 fod)
Opbevaring	70.9275 Kpa

Kabler

Dit mellemkabel skal opfylde de følgende krav:

	Tilslutningstype	Tilslutningsspecifikationer og symboler	
1	Ethernet	10 Base-T/100 Base-TX	
2	USB	USB2.0	

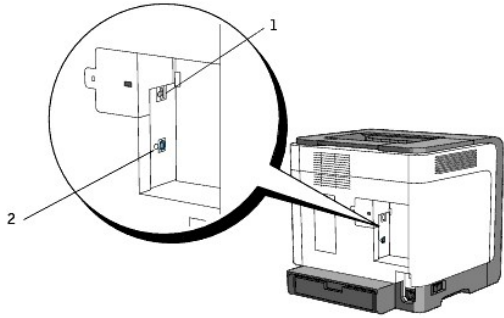

[Tilbage til Indholdsfortegnelse Side](#)

[Tilbage til Indholdsfortegnelse Side](#)

Information om sikkerhed og regler

- [Sikkerhedsinformation](#)
- [Regulatoriske bemærkninger](#)
- [FCC bemærkning \(Kun USA\)](#)
- [Støjemissionsniveauer](#)
- [Notits om laser](#)
- [Energy Star](#)
- [Materiale af perklorat](#)
- [MSDS-materialer til Dell printer](#)

Sikkerhedsinformation

 **FORSIGTIG: Læs og følg alle sikkerhedsinstruktionerne i din Produktinformationsvejledning inden du forbereder og anvender din printer.**

Regulatoriske bemærkninger

Elektromagnetisk interferens (EMI) er ethvert signal eller emission, som udstråles i det frie rum eller langs el-ledninger eller signalledninger, som bringer funktionen af radionavigation eller anden sikkerhedsservice i fare, eller i stor udstrækning forringer, obstruerer eller gentagne gange afbryder en koncessioneret radiokommunikationsservice. Radiokommunikationsservice inkluderer, men er ikke begrænset til, kommercielle AM/FM-udsendelser, fjernsyn, mobiltelefonservice, radar, lufttrafikkontrol, kaldeanlæg og personlig kommunikationsservice (PCS). Disse koncessionerede services, bidrager, sammen med uforvarende udstrålingsanordninger, som f.eks. digitale anordninger, inklusive computersystemer, til de elektromagnetiske omgivelser.

Elektromagnetisk kompatibilitet (EMC) er elektronisk udstyrs evne til at fungere korrekt sammen i elektroniske omgivelser. Selv om denne computer er designet til, og fundet i overensstemmelse med kontrollerende myndigheders grænser for EMI, er der ingen garanti for, at interferens ikke vil opstå i en bestemt installation. Hvis dette udstyr forårsager skadelig interferens i radio- eller fjernsynsmodtagningen, hvilket kan konstateres ved at man slukker og tænder for udstyret, tilskyndes du til at afhjælpe interferensen ved hjælp af en eller flere af de følgende foranstaltninger:

- 1 Genindstil modtageantennens retning.
- 1 Flyt computeren til et andet sted i forhold til modtageren.
- 1 Flyt computeren væk fra modtageren.
- 1 Slut computeren til et andet udtag, så computeren og modtageren er sluttet til forskellige kredsløbsgrene.

Konsulter, om nødvendigt, en repræsentant for Dell understøttelse eller en erfaren radio-fjernsynstekniker for at få hjælp.

For yderligere myndighedsoplysninger skal du se i produktinformationsvejledningen eller brugervejledningen til din computer.

Dell™ produkter er designet, testet og klassificeret til det elektromagnetiske miljø, de er beregnet til at fungere i. Disse elektromagnetiske miljøklassifikationer refererer generelt til følgende harmoniserede definitioner:

- 1 Klasse A er typisk til forretnings- eller industrielle miljø. Klasse B-produkter kan også anvendes i et Klasse A-miljø.
- 1 Klasse B er typisk til et almindeligt beboelsesmiljø. Klasse A-produkter bør ikke anvendes i et Klasse B-miljø.

Information Technology Equipment (ITE), inklusive perifert udstyr, udvidelseskort, printere, input/output (I/O)-udstyr, monitorer osv., der ikke er integreret ind i eller tilsluttet til computeren, bør matche computerens elektromagnetiske miljøklassifikation.

Bemærkning angående afskærmede signalkabler: Anvend kun afskærmede kabler til tilslutning af udstyr til ethvert Dell udstyr for at reducere risikoen for interferens med radiokommunikationsservicer. Anvend afskærmede kabler, der sikrer at du vedligeholder den passende elektromagnetiske kompatibilitetsklassifikation for miljøet. Dell har et kabel til parallelprintere. Hvis du ønsker det, kan du bestille et kabel fra Dell på Internettet på www.dell.com.

Dell har bestemt at dette produkt er et Klasse B harmoniseret produkt. De følgende sektioner giver landespecifik EMC/EMI eller produktsikkerhedsinformation.

FCC bemærkning (Kun USA)

FCC Class B

Dette udstyr frembringer, anvender og kan udstråle radiofrekvensenergi og kan, hvis det ikke installeres og anvendes i overensstemmelse med producentens instruktionsmanual, forårsage interferens med radio- og tv-modtagning. Dette udstyr er blevet afprøvet og fundet i overensstemmelse med grænserne for et klasse B-digitalt apparat, i henhold til del 15 i FCC-reglerne.

Dette apparat overholder del 15 i FCC-reglerne. Anvendelsen er underkastet de to følgende betingelser:

1. Dette apparat forårsager muligvis ikke skadelig interferens.
2. Dette apparat skal acceptere al modtaget interferens, inklusive interferens der kan forårsage uønsket funktion.

 **OBS:** I henhold til FCC-reglerne kan udførelse af ændringer eller modifikationer, der ikke er godkendt af Dell Inc., annullere din bemyndigelse til at betjene dette apparat.

Disse grænser er designet til at yde en fornuftig beskyttelse mod skadelig interferens i en hjemmeinstallation. Der er dog ikke nogen garanti for, at der ikke vil forekomme interferens i en bestemt installation. Hvis dette udstyr forårsager skadelig interferens i radio- eller fjernsynsmodtagningen, hvilket kan konstateres ved at man slukker og tænder for udstyret, tilskyndes du til at afhjælpe interferensen ved hjælp af en eller flere af de følgende foranstaltninger:

- 1 Genindstil modtageantennens retning.
- 1 Flyt systemet til et andet sted i forhold til modtageren.
- 1 Flyt systemet væk fra modtageren.
- 1 Slut systemet til et andet udtag, så systemet og modtageren er sluttet til forskellige kredsløbsgrene.

Konsulter, om nødvendigt, en repræsentant for Dell Inc. eller en erfaren radio-fjernsynstekniker for at få hjælp.

Den følgende information gives om det apparat eller de apparater, som er dækket i dette dokument i overensstemmelse med FCC-regulationerne.

- 1 Produktnavn: Dell™ Color Laser Printer
- 1 Modelnummer: 1320c
- 1 Firmanavn:
Dell Inc.
Worldwide Regulatory Compliance & Environmental Affairs
One Dell Way
Round Rock, TX 78682 USA
512-338-4400

 **BEMÆRK:** For yderligere regulatorisk information, skal du se i din *Produktinformationsvejledning*.

CE notat (EU)

Dette produkt er blevet bestemt til at overholde 73/23/EEC (lavspændingsdirektiv), 89/336/EEC (EMC-direktiv) og tilføjelser fra Den Europæiske Union.

EU, klasse B

Dette Dell-apparat er klassificeret til brug i et typisk hjemmeområde af klasse B.

A "En konformitetserklæring" i overensstemmelse med de foregående direktiver og standarder er forfattet og findes i en fil hos Dell Inc. Products Europe BV, Limerick, Ireland.

Předpisy CE (Evropská unie)

Bylo ověřeno, že tento produkt vyhovuje směrnicím 73/23/EEC (nízkonapěťová směrnice), 89/336/EEC (směrnice EMC) a dodatkům Evropské unie.

Evropská unie, třída B

Toto zařízení společnosti Dell je klasifikováno pro použití v obvyklém prostředí domácnosti (třída B).

Bylo provedeno "Prohlášení o shodě" v souladu s předchozími nařízeními a standardy, které se nachází ve spisech společnosti Dell Inc. Products Europe BV, Limerick, Irsko.

CE-krav (Europæiske Union)

Dette produkt er fundet at være i overensstemmelse med 73/23/EEC (Lavspændingsdirektiv), 89/336/EEC (EMC direktiv) og rettelse fra den Europæiske Union.

Europæiske Union, Klasse B

Denne Dell-enhed er klassificeret til anvendelse i et typisk Klasse B hjemligt miljø.

En "Overensstemmelseserklæring", som er i henhold til foregående direktiver og standarder, er udført og arkiveret hos Dell Inc. Products Europe BV, Limerick, Irland.

CE-kennisgeving (Europese Unie)

Dit product voldoet aan de eisen van 73/23/EEC (laagspanningsrichtlijn), 89/336/EEC (EMC-richtlijn) en amendementen van de Europese Unie.

Europese Unie, klasse B

Dit Dell-apparaat is geclassificeerd voor gebruik in een typische klasse B woonomgeving.

Er is in overeenstemming met de bovenstaande richtlijnen en normen een "conformiteitsverklaring" opgesteld, welke zich in het archief bevindt bij Dell Inc. Producten Europa BV, Limerick, Ierland.

CE teade (Euroopa Liit)

Käesolev toode vastab määratluse järgi direktiividele 73/23/EMÜ (madalpinge direktiiv), 89/336/EMÜ (elektromagnetilise ühilduvuse direktiiv) ja Euroopa Liidu poolt neis tehtud muudatustele.

Euroopa Liit, klass B

Käesolev Dell'i seade on klassifitseeritud kasutamiseks tavapärase klassile B vastavas olmeskkonnas.

Eespool loetletud direktiivide ja standardite kohaselt koostatud vastavusdeklaratsioon asub dokumendina ettevõtte Dell Inc. Products Europe BV kontoris Limerickis Iirimaa.

CE-illoitus (Euroopan unioni)

Tämä tuote täyttää direktiivin 73/23/ETY (pieniännätdirektiivi) ja direktiivin 89/336/ETY (sähkömagneettisesta yhteensopivuudesta annettu direktiivi), sellaisina kuin ne ovat muutettuna, vaatimukset.

Euroopan unioni, luokka B

Tämä Dell-laitte on luokiteltu käytettäväksi tyypillisessä luokan B asuinympäristössä.

Yllä mainittujen direktiivien ja normien mukainen yhdenmukaisuusilmoitus on tehty, ja sitä säilyttää Dell Inc. Products Europe BV, Limerick, Irlanti.

Réglementation CE (Union européenne)

Ce produit a été déclaré conforme aux directives 73/23/EEC (Directive sur la faible tension), 89/336/EEC (Directive EMC) et aux amendements de l'Union européenne.

Union européenne, classe B

Cet appareil Dell est classé pour une utilisation dans un environnement résidentiel (classe B).

Une «Déclaration de Conformité» relative aux normes et directives précédentes a été rédigée et est enregistrée à Dell Inc. Products Europe BV, Limerick, Irlande.

CE-Hinweis (Europäische Union)

Es ist befunden worden, dass dieses Produkt in Übereinstimmung mit 73/23/EEC (Niederspannungs-Richtlinie), 89/336/EEC (EMC-Richtlinie) und Ergänzungen der Europäischen Union steht.

Europäische Union, Klasse B

Dieses Gerät von Dell ist für die Verwendung in einer typisch häuslichen Umgebung der Klasse B vorgesehen.

Eine Konformitätserklärung in Übereinstimmung mit den oben angeführten Normen ist abgegeben worden und kann bei Dell Inc. Products Europe BV, Limerick, Irland, eingesehen werden.

Σήμα CE (Ευρωπαϊκή Ένωση)

Αυτό το προϊόν έχει κριθεί ότι συμμορφώνεται με την Οδηγία 73/23/ΕΟΚ (χαμηλής τάσης), 89/336/ΕΟΚ (ηλεκτρομαγνητικής συμβατότητας), και τροποποιήσεις τους.

Ευρωπαϊκή Ένωση, Κατηγορία Β

Αυτή η συσκευή Dell είναι κατάλληλη για χρήση σε σύνθηες οικιακό περιβάλλον κατηγορίας Β.

Μια "Αήλωσηση συμμόρφωσης" σύμφωνα με τις προηγούμενες οδηγίες και πρότυπα υπάρχει και είναι αρχαιοθετημένη στην Dell Inc. Products Europe BV, Limerick, Ireland.

CE jelzés (Európai Unió)

A termék megfelel az Európai Unió 73/23/EEC számú, kisesztültségű berendezésekre vonatkozó irányelvének, valamint a 89/336/EEC számú EMC irányelvnek és azok módosításainak.

Európai Unió, „B” osztály

Ez a Dell eszköz „B” osztályú besorolást kapott, tipikus lakóhelyi környezetben való használatra alkalmas.

A „Megfelelőségi nyilatkozat” a fenti direktívákkal és szabványokkal összhangban készült, és a Dell Inc. Products Europe BV cégnél található meg (Limerick, Írország).

Avviso CE (Unione Europea)

Questo prodotto è stato determinato essere conforme alle Direttive 73/23/CEE (Direttiva sulla bassa tensione), 89/336/CEE (Direttiva CEM) ed emendamenti dell'Unione Europea.

Unione Europea, Classe B

Il presente apparecchio Dell è classificato per l'uso in ambiente residenziale di Classe B.

Una "Dichiarazione di conformità" agli standard e alle direttive precedenti è stata emessa e registrata presso Dell Inc. Products Europe BV, Limerick, Irlanda.

CE paziņojums (Eiropas Savienība)

Ir noteikts, ka šis produkts atbilst Eiropas Savienības 73/23/EEK (direktīvai par zemsprieguma ierīcēm), 89/336/EEK (direktīvai par elektromagnētisko saderību) un to grozījumiem.

Eiropas Savienība, B klase

Ši Dell ierīce tiek klasificēta kā izmantojama ierastos B klases mājās apstākļos.

Saskaņā ar iepriekšminētajām direktīvām un standartiem ir izdota „Atbilstības deklarācija”, kas ir atrodama Dell Inc. Products Europe BV, Limerick, Īrija.

CE žyma (Europos Sąjunga)

Nustatyta, kad šis gaminys atitinka direktyvas 73/23/EEC (žemos įtampos direktyvą), 89/336/EEC (EMC direktyvą) ir Europos Sąjungos oficialiųjų dokumentų pakeitimus.

Europos Sąjunga, B klasė

Šis „Dell” įrenginys klasifikuotas kaip tinkantis naudoti tipiškoje namų ūkio (B klasės) aplinkoje.

Aukščiau paminėtas direktyvas ir standartus atitinkanti „Atitikties deklaracija” yra saugoma bendrovės kartotekoje adresu „Dell Inc.” Products Europe BV, Limerick, Airija.

Avviż CE (Unjoni Ewropea)

Gie stabbilt li dan il-prodott hu konformi ma' 73/23/EEC (Direttiva tal-Vultagg Baxx), 89/336/EEC (Direttiva EMC), u emendi ta' l-Unjoni Ewropea.

Unjoni Ewropea, Klassi B

Dan it-tagħmir Dell hu kkllassifikat għall-użu f'ambjent domestiku tipiku ta' Klassi B.

Saret "Dikjarazzjoni ta' Konformità" b'konformità mad-direttivi u ma' l-istandards insememmjin qabel. Din tinsab iffajljata għand Dell Inc. Products Europe BV, Limerick, Irlanda.

Wymogi CE (Unia Europejska)

Niniejszy produkt został uznany za zgodny z 73/23/EWG (Dyrektywą niskonapięciową), 89/336/EWG (Dyrektywą w sprawie kompatybilności elektromagnetycznej) oraz zmianami Unii Europejskiej.

Unia Europejska, klasa B

Niniejsze urządzenie firmy Dell zostało zakwalifikowane do klasy B, do użytku w typowych środowiskach domowych.

„Świadectwo zgodności” zostało sporządzone zgodnie z powyższymi dyrektywami oraz normami i znajduje się w aktach firmy Dell Inc. Products Europe BV, Limerick, Irlandia.

Aviso CE (União Europeia)

Foi determinado que este produto está em conformidade com Directiva 73/23/EEC (referente a equipamentos de baixa tensão), Directiva 89/336/EEC (directiva europeia sobre compatibilidade eletromagnética) e alterações da União Europeia.

União Europeia, Classe B

Este dispositivo Dell está classificado para utilização num ambiente doméstico típico Classe B.

Uma "Declaração de Conformidade" de acordo com as directivas e padrões precedentes foi elaborada e encontra-se arquivada na Dell Inc. Products Europe BV, Limerick, Irlanda.

CE Poznámka (Európska únia)

Tento výrobok vyhovuje požiadavkám smernice 73/23/EHS (smernica o nízkom napätí), 89/336/EHS (smernica o elektromagnetickej kompatibilite) a neskorším zmenám a doplnkom Európskej únie.

Európska únia, Trieda B

Toto zariadenie Dell triedy B je určené pre domáce prostredie.

„Vyhlásenie o zhode” na základe predchádzajúcich noriem a predpisov je k dispozícii u spoločnosti Dell Inc. Products Europe BV, Limerick, Iréland.

Obvestilo CE (Evropska unija)

Ta izdelek je skladen z direktivama 73/23/EEC (direktiva o nizki napetosti) in 89/336/EEC (direktiva o elektromagnetni združljivosti) ter dopolnili Evropske unije.

Evropska unija, razred B

Ta Dellova naprava je razvrščena za uporabo v značilnem bivalnem okolju razreda B.

Podana je bila »Izjava o skladnosti«, skladna z zgoraj navedenimi direktivami in standardi, ki je na voljo pri Dell Inc. Products Europe BV, Limerick, Irsko.

Aviso CE (Comunidad Europea)

Este producto se ha fabricado de conformidad con la Directiva para bajo voltaje 73/23/EEC (Low Voltage Directive), la Directiva (EMC) para compatibilidad electromagnética 89/336/EEC (EMC Directive), y las enmiendas de la Unión Europea.

Unión Europea, Clase B

Este dispositivo Dell está clasificado para ser utilizado en un entorno doméstico convencional de Clase B.

Se ha realizado una "Declaración de conformidad" de acuerdo con las directivas y estándares anteriores y está archivada en Dell Inc. Products Europe BV, Limerick, Irlanda.

Meddelande om CE-märkning (Europeiska Unionen)

Denna produkt har fastställts att överensstämma med 73/23/EEC (lågspänningsdirektiv), 89/336/EEC (EMC-direktiv) och ändringar av den europeiska unionen.

Europeiska unionen, klass B

Den här Dell-enheten är klassificerad för användning i vanlig klass B-bostadsmiljö.

En "Försäkran om överensstämmelse" i enlighet med de föregående direktiven och standarderna har framställts och finns registrerad hos Dell Inc. Products Europe BV, Limerick, Irland.

AB Bildirimi (Avrupa Birliđi)

Bu ürünün 73/23/EEC (Düşük Voltaj Direktifi), 89/336/EEC (EMC Direktifi) ve Avrupa Birliđi dizeletmeleriyle uyumlu olduđu belirlenmiştir.

Avrupa Birliđi, B Sınıfı

Bu Dell cihazı tipik B Sınıfı ev alanları kullanımı için sınıflandırılmıştır.

Daha önceki yönetmelik ve standartlara uygun olarak bir "Uygunluk Deklarasyonu" hazırlanmış ve Dell Inc. Products Europe BV, Limerick, İrlanda'da dosyalanmıştır.

Notits om CE-afmærkning

Dette apparat opfylder de essentielle krav i EU-direktiv 1999/5/EC.

Toto zařizení splňuje základní požadavky směrnice 1999/5/EC.

Dette udstyr opfylder de væsentlige krav i EU's direktiv 1999/5/EC om Radio- og teleterminaludstyr.

Deze apparatuur voldoet aan de noodzakelijke vereisten van EU-richtlijn betreffende radioapparatuur en telecommunicatie-eindapparatuur 1999/5/EC.

Käesolev seade vastab oluliste Euroopa Liidu Direktiivi 1999/5/EC nõudmistele.

Tämä laite vastaa EU:n radio- ja telepääteläitedirektiivin (EU R&TTE Directive 1999/5/EC) vaatimuksia.

Cet équipement est conforme aux principales caractéristiques définies dans la Directive européenne RITE 1999/5/CE.

Die Geräte erfüllen die grundlegenden Anforderungen der RITE-Richtlinie (1999/5/EC).

Ο εξοπλισμός αυτός πληροί τις βασικές απαιτήσεις της κοινοτικής οδηγίας EU R&TTE 1999/5/EC.

A készülék megfelel az Európai Unió 1999/5/EC direktívája alapvető követelményének.

Questa apparecchiatura è conforme ai requisiti essenziali della Direttiva Europea R&TTE 1999/5/CE.

Šti ierīce atbilst nepieciešamajām Eiropas Savienības Direktīva prasībām 1999/5/EC.

Šis prietaisas atitinka būtiskus Europos Sąjungos direktyvos 1999/5/EC reikalavimus.

Dan it-tagħmir jikkonforma mar-rekwiżiti essenzjali tad-Direttiva ta' l-Unjoni Ewropea 1999/5/KE.

Dette utstyret er i overensstemmelse med hovedkravene i R&TTE-direktivet (1999/5/EC) fra EU.

To urządzenie spełnia podstawowe wymagania dyrektywy Unii Europejskiej 1999/5/EC.

Este equipamento cumple os requisitos essenciais da Directiva 1999/5/CE do Parlamento Europeu e do Conselho (Directiva RIT).

Toto zariadenie spĺňa základné požiadavky Direktívy Európskej únie č. 1999/5/EC.

Ta oprema je skladna z bistvenimi zahtevami direktive EU 1999/5/EC.

Este equipo cumple los requisitos principales de la Directiva 1999/5/CE de la UE, "Equipos de Terminales de Radio y Telecomunicaciones".

Utrustningen uppfyller kraven för EU-direktivet 1999/5/EC om ansluten teleutrustning och ömsesidigt erkännande av utrustningens överensstämmelse (R&TTE).

Información para NOM (únicamente para México)

La información siguiente se proporciona en el dispositivo o dispositivos descritos en este documento, en cumplimiento con los requisitos de la Norma oficial mexicana (NOM):

Exportador:	Dell Inc. One Dell Way Round Rock, TX 78682
Importador:	Dell México S.A. de C.V. Paseo de la Reforma 2620 - 11º Piso Col. Lomas Altas 11950 México, D.F.
Enviar a:	Dell México S.A. de C.V. al Cuidado de Kuehne & Nagel de México S. de R.L. Avenida Soles No. 55 Col. Peñon de los Baños 15520 México, D.F.

Modelo	Suministro	Entrada	Frecuencia
Dell™ Color Laser Printer 1320c	10A	110-127 V	50/60 Hz

For yderligere regulatorisk information, se websiden Regulatory Compliance på www.dell.com på den følgende adresse:
www.dell.com/regulatory_compliance.

Støjmissionsniveauer

De følgende målinger er udført i overensstemmelse med ISO 7779 og rapporteret i overensstemmelse med ISO 9296.

	Lydniveau
Udskriver	6,4B: 51,6dB(A)
Tomgang	4B: 22,9dB(A)

Notits om laser

Denne printer er certificeret i USA som opfyldende betingelserne i 21CFR, Chapter 1, Subchapter J for Class I (1) laserprodukter, og er andre steder certificeret som et klasse I laserprodukt, som opfylder betingelserne i IEC 60825-1.

Laserprodukter af klasse 1 anses ikke for at være farlige. Printeren indeholder internt en klasse IIIb (3b) laser, som nominelt er en 5 milliwatt gallium arsenid laser, som fungerer i bølglængde regionen 770-795 nanometer. Lasersystemet og printeren er designet således, at der ikke på noget tidspunkt er nogen personkontakt til laserstråling over klasse I niveauet under normal anvendelse, brugervedligeholdelse eller foreskrevet serviceringstilstand.

Energy Star

Overensstemmelse med ENERGY STAR®

Alle Dell™-produkter, der har ENERGY STAR-emblemet på, eller hvor det optræder på en opstartsskærm, er certificeret som værende i overensstemmelse med Environmental Protection Agency (EPA) ENERGY STAR kravene som konfigureret ved afsendelsen fra Dell.

ENERGY STAR® Emblem



EPA's ENERGY STAR program er et fælles projekt mellem EPA og fabrikanter, hvis formål er at reducere luftforurening ved at støtte energieffektive produkter.

Du kan også bidrage til at reducere elektricitetsforbruget og dets bivirkninger ved at slukke for dit produkt, når det ikke skal anvendes i længere tid, specielt om natten og i weekenderne.

Materiale af perklorat

Materiale af perklorat - kræver muligvis særlig håndtering.

Se www.dtsc.ca.gov/hazardouswaste/perchlorate.

MSDS-materialer til Dell printer

Alle MSDS-materialer til Dell printere kan findes på den følgende URL:

http://www1.us.dell.com/content/topics/global.aspx/corp/environment/en/prod_design?c=us&l=en&s=corp&-section=001

[Tilbage til Indholdsfortegnelse Side](#)

[Tilbage til Indholdsfortegnelse Side](#)

Tillæg

- [Dells politik for teknisk understøttelse](#)
 - [Politik mht. garanti og returnering](#)
 - [Genanvendelsesinformation](#)
-

Dells politik for teknisk understøttelse

Teknisk understøttelse med tekniker-assistance kræver samarbejde med og deltagelse af kunden under fejlfindingsprocessen og ved genoprettelse af operativsystemet, softwareprogrammet og hardwaredriverne til den oprindelige standardkonfiguration som ved leveringen fra Dell, såvel som verifikation af printerens funktiondygtighed og al Dell-installeret hardware. I tilgift til denne tekniske understøttelse med tekniker-assistance, er teknisk understøttelse til rådighed online på Dell Understøttelse. Yderligere teknisk understøttelse kan muligvis købes.

Dell giver en begrænset teknisk understøttelse for printeren og al Dell-installerede software og perifert udstyr. Understøttelse for tredjeparts software og perifert udstyr leveres af den oprindelige fabrikant, inklusive dem, der er købt og/eller installeret gennem Software & Peripherals (DellWare), ReadyWare, and Custom Factory Integration (CFI/DellPlus).

Online services

Du kan få adgang til Dell understøttelse på support.dell.com. Vælg dit område på **VELKOMMEN TIL DELL UNDERSTØTTELSE**-siden og udfyld de påkrævede detaljer for at få adgang til hjælpeværktøjer og information.

Du kan kontakte Dell elektronisk på følgende adresse:

- 1 World Wide Web

www.dell.com/

www.dell.com/ap/ (kun lande i Asien/Stillehavslande)

www.dell.com/jp (kun i Japan)

www.euro.dell.com (Kun i Europa)

www.dell.com/la/ (Latinamerikanske og caribiske lande)

www.dell.ca (kun i Canada)

- 1 Anonym filoverførselsprotokol (FTP)

ftp.dell.com/

Log ind som bruger: `anonymous`, og brug din e-mail-adresse som kodeord.

- 1 Elektronisk understøttelsesservice

mobile_support@us.dell.com

support@us.dell.com

la-techsupport@dell.com (kun i latinamerikanske og caribiske lande)

apsupport@dell.com (kun lande i Asian/Stillehavslande)

support.jp.dell.com (kun i Japan)

support.euro.dell.com (kun i Europa)

- 1 Electronic Quote Service

apmarketing@dell.com (kun lande i Asian/Stillehavslande)

sales_canada@dell.com (kun i Canada)

Politik mht. garanti og returnering

Dell Computer Corporation ("Dell") fremstiller sine hardware-produkter af dele og komponenter, som er nye eller som svarer til nye i overensstemmelse med industristandard-normer. For information om Dells garanti for din printer, se *Produktinformationsvejledning*.

Genanvendelsesinformation

Dell anbefaler, at kunder skaffer sig af med brugt computerhardware, monitors, printere og andet perifert udstyr på en miljøvenlig måde. Potentielle metoder inkluderer genbrug af dele eller hele produkter samt genanvendelse af produkter, komponenter og/eller materialer.

For specifik information om Dell's verdensomspændende genanvendelsesprogrammer, se www.dell.com/recyclingworldwide.

Waste Electrical and Electronic Equipment (WEEE) direktiv



I Den Europæiske Union indikerer dette mærkat, at produktet ikke skal afskaffes sammen med husholdningsaffald. Det skal afhændes til et passende genbrugsanlæg, der kan sørge for genindvinding og genanvendelse. For information om hvordan dette produkt genanvendes på en ansvarlig måde i dit land, kan du se: www.euro.dell.com/recycling.

Směrnice WEEE (Likvidace elektrických a elektronických produktů)

Tento štítek označuje v Evropské unii, že tento produkt nesmí být likvidován s domovním odpadem. Musí být předán specializované sběrně pro recyklaci a další využití. Informace o možnostech ekologické recyklace tohoto produktu ve vaší zemi najdete na webu: www.euro.dell.com/recycling.

Direktiv for bortskaffelse af elektrisk og elektronisk udstyr (WEEE)

I den Europæiske Union indikerer denne etiket, at dette produkt ikke bør kasseres sammen med husholdningsaffald. Det bør bortskaffes ved en egnet facilitet for at muliggøre genbrug. For information om hvordan dette produkt genbruges ansvarligt i dit land, bedes du gå til: www.euro.dell.com/recycling.

Richtlijn WEEE, Waste Electrical and Electronic Equipment (afvangen van elektrische en elektronische apparaten)

In de Europese Unie geeft dit label aan dit product niet via huishoudelijk afval mag worden afgedankt. Het moet gedeponerd worden bij een daarvoor geschikte voorziening zodat recuperatie en recyclage mogelijk zijn. Raadpleeg voor informatie over de milieuvriendelijke wijze van recyclage van dit product in uw land: www.euro.dell.com/recycling.

Direktiiv elektri- ja elektroonikaseadmete jäätmete (WEEE) kohta

Euroopa Liidus osutab antud märgis sellele, et käesolevat toodet ei tohi kõrvaldada koos olmejäätmetega. See tuleks ladustada asjakohasesse hooldlasse, võimaldamaks taaskasutamist ja ringlussevõttu. Kui soovite lisateavet selle kohta, kuidas käesolevat toodet oma riigis vastutustundlikult ümber töödelda, külastage veebilehte: www.euro.dell.com/recycling.

Direktiivi sähkö- ja elektroniikkalaiteromusta (WEEE)

Euroopan unionissa tämä tarra tarkoittaa, että tuotetta ei tule hävittää kotitalousjätteen joukossa. Se tulee toimittaa asianmukaisessa paikassa uudelleenkäyttöä tai kierrätystä varten. Lisätietoa siitä, miten tuotteen kierrätys on järjestetty kotimaassasi, saat osoitteesta: www.euro.dell.com/recycling

Directive sur la mise au rebut des appareils électriques et électroniques (WEEE)

En Union européenne, cette étiquette indique que ce produit ne doit pas être jeté avec les déchets ménagers. Il doit être mis au rebut dans un centre de dépôt spécialisé pour un recyclage approprié. Pour obtenir davantage d'informations sur le recyclage approprié de ce produit dans votre pays, veuillez vous rendre sur le site : www.euro.dell.com/recycling

Richtlinie für Abfall von elektrischen und elektronischen Geräten (WEEE)

In der Europäischen Union wird mit diesem Etikett darauf hingewiesen, dass dieses Produkt nicht mit dem Hausmüll entsorgt werden sollte. Es sollte an einer entsprechenden Einrichtung abgegeben werden, um Wiedergewinnung und Recycling zu ermöglichen. Weitere Informationen über das verantwortungsbewusste Recyceln dieses Produkts erhalten Sie unter: www.euro.dell.com/recycling

Οδηγία σχετικά με τα απόβλητα ειδών ηλεκτρικού και ηλεκτρονικού εξοπλισμού (AHHE)

Στην Ευρωπαϊκή Ένωση, αυτή η ετικέτα υποδεικνύει ότι αυτό το προϊόν δεν πρέπει να απορρίπτεται μαζί με τα οικιακά απορρίμματα. Θα πρέπει να αποκομίζεται σε κατάλληλο χώρο ώστε να είναι δυνατή η ανάκτηση και η ανακύκλωση. Για πληροφορίες σχετικά με την υπεύθυνη ανακύκλωση αυτού του προϊόντος στη χώρα σας, επισκεφθείτε τη διεύθυνση: www.euro.dell.com/recycling

Az elektromos és elektronikus hulladékokra vonatkozó irányelv (WEEE)

Az Európai Unióban az ilyen címkevel jelölt terméket tilos háztartási hulladékként kezelni. Az ilyen hulladékot a helyreállítathóság és az újrafelhasználhatóság érdekében a megfelelő elfogadóhelyre kell szállítani. Az ilyen termékeknél az Ön országára vonatkozó újrafelhasználásával kapcsolatos információkért kérjük, látogasson el a következő webcímre: www.euro.dell.com/recycling

Direttiva Rifiuti di apparecchiature elettriche ed elettroniche (RAEE)

Nell'Unione Europea, questa etichetta indica che questo prodotto non deve essere smaltito insieme ai rifiuti domestici. Deve essere depositato in un impianto adeguato che sia in grado di eseguire operazioni di recupero e riciclaggio. Per informazioni sulle procedure di riciclaggio responsabile di questo prodotto nel proprio Paese, visitare: www.euro.dell.com/recycling

Direktiva par elektrisko un elektronisko iekārtu atkritumiem (EEIA)

Eiropas Savienībā šī uzlīme apzīmē, ka šo produktu nedrīkst izmest kopā ar sadzīves atkritumiem. Ierīce jānodod atbilstošā punktā, lai to varētu pārstrādāt atbilstoši lietošanai. Lai iegūtu informāciju par šī produkta atbilstošu pārstrādi konkrētā Jūsu valstī, lūdzam apmeklēt: www.euro.dell.com/recycling

Direktiva dėl elektros ir elektroninės įrangos atliekų (WEEE)

Šis ženklas rodo, kad Europos Sąjungoje šio gaminio negalima išmesti kartu su buitiniomis atliekomis. Nebenaudojamą gaminį reikia atiduoti į tam skirtą punktą atnaujinimi arba perdirbti. Informacijos apie šio gaminio tinkamą perdirbimą jūsų šalyje žr. interneto svetainėje: www.euro.dell.com/recycling

Direttiva dwar Skart magħmul minn Tagħmir Elettroniku u Elettriku (WEEE)

Fl-Unjoni Ewropea, din it-tikketta tindika li dan il-prodott m'għandux jintrema ma' l-iskart tad-dar. Dan għandu jintrema f'faċilità adattata biex l-irkuprar u r-riċiklaġġ ikunu possibbli. Għal tagħrif dwar kif tista' tirriċikla dan il-prodott b'responsabbiltà f'pajjiżek, jekk jogħġbok zur: www.euro.dell.com/recycling

Directiva sobre equipamentos eléctricos e electrónicos a serem descartados (WEEE)

Na União Europeia, esta etiqueta indica que esse produto não deve ser eliminado juntamente com o lixo normal. Deve ser depositado numa instalação apropriada para recolha e reciclagem. Para obter informações sobre como reciclar este produto de forma responsável no seu país, visite: www.euro.dell.com/recycling

Direktywa w sprawie zużytego sprzętu elektrycznego i elektronicznego (WEEE)

W Unii Europejskiej etykieta ta oznacza, że tego produktu nie należy wyrzucać wraz z odpadami z gospodarstwa domowego. Należy go przekazać do odpowiedniego zakładu, gdzie zostanie poddany odzyskowi i recyklingowi. Informacje o sposobie odpowiedzialnego recyklingu tego produktu w swoim kraju można znaleźć pod adresem: www.euro.dell.com/recycling

Smernica o odpadových elektrických a elektronických zariadeniach (WEEE)

V Európskej únii tento štítok znamená, že sa výrobok nesmie likvidovať ako komunálny odpad. Musí sa odovzdať na príslušnom mieste na obnovu alebo recykláciu. Informácie o možnostiach recyklácie výrobku vo vašej krajine nájdete na adrese: www.euro.dell.com/recycling.

Directiva sobre el deshecho de material eléctrico y electrónico (WEEE)

En la Unión Europea, esta etiqueta indica que la eliminación de este producto no se puede hacer junto con el deshecho doméstico. Se debe depositar en una instalación apropiada que facilite la recuperación y el reciclado. Para obtener más información sobre cómo reciclar este producto de manera responsable en su país, visite el sitio web: www.euro.dell.com/recycling.

Direktiva o odlaganju električne in elektronske opreme (WEEE)

V Evropski uniji ta znak označuje, da izdelek ni primeren za odlaganje skupaj z običajnimi gospodinjimi odpadki. Odložiti ga je treba na ustreznem mestu za odlaganje in reciklažo. Za informacije o recikliranju tega izdelka v vaši državi obiščite: www.euro.dell.com/recycling.

Direktiv för kassering av elektrisk och elektronisk utrustning (WEEE)

Inom EU betyder den här etiketten att produkten inte får slängas i hushållsavfallet. Den ska lämnas in på en återvinningstation. Information om hur produkten återvinns i ditt land finns på adressen www.euro.dell.com/recycling.

Atık Elektrikli ve Elektronik Cihazlar (WEEE) Yönetmeliği

Avrupa Birliği'nde bu etiket, ürünün ev elektrikli aletleri atıkları ile imha edilemeyeceğini gösterir. Kurtarmak ve geri dönüştürülmesini sağlamak için uygun şartlarda saklanması gerekir. Bu ürünün geri dönüşüm sorumluluğu ile ilgili bilgi için, lütfen bu siteyi ziyaret edin: www.euro.dell.com/recycling.

Директива за изхвърляне на електрическо и електронно оборудване (WEEE)

В Европейския съюз този етикет означава, че този продукт не бива да се изхвърля заедно с домашните отпадъци. Той трябва да бъде изхвърлен на подходящо място, за да се позволи възстановяването или рециклирането му. За информация относно отговорността за рециклиране на този продукт във вашата страна, моля посетете: www.euro.dell.com/recycling.

Directiva privind deșeurile provenite din echipamentele electrice și electronice (WEEE)

În Uniunea Europeană, această etichetă indică faptul că acest produs nu trebuie aruncat laolaltă cu gunoii menajer. El trebuie depozitat într-un loc special amenajat pentru a permite recuperarea și reciclarea. Pentru informații privitoare la reciclarea în mod responsabil a acestui produs în țara dvs., vizitați: www.euro.dell.com/recycling.

[Tilbage til Indholdsfortegnelse Side](#)